

CELECTIC

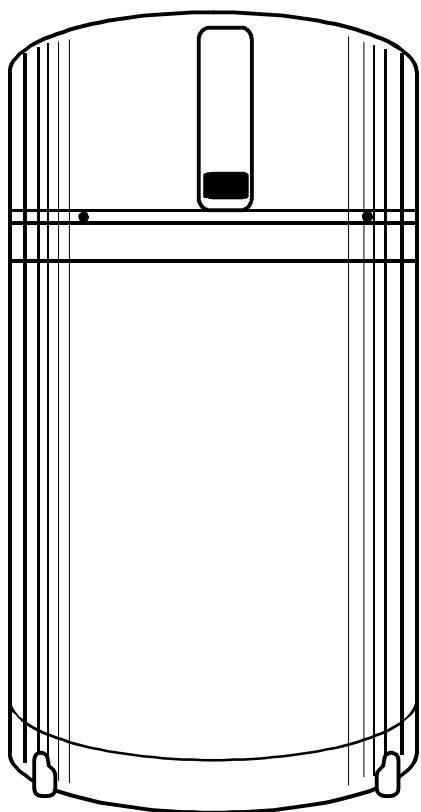

80 l

100 l

150 l

SERBATOIO PER ACCUMULO

BALLON

HOT WATER CYLINDER

ACUMULADOR

DEPÓSITO

BOILER

DURCHLAUFERHITZER

ZASOBNIK CIEPŁEJ WODY UŻYTKOWEJ

I ISTRUZIONI PER L'INSTALLAZIONE ISTRUZIONI PER L'USO

F NOTICE D'INSTALLATION – NOTICE D'EMPLOI

GB INSTALLATION AND USERS INSTRUCTIONS

SP INSTRUCCIONES DE INSTALACION – INSTRUCCIONES DE USO

P INSTRUÇÕES DE INSTALAÇÃO – INSTRUÇÕES DE UTILIZAÇÃO

NL INSTALLATIEBOEKJE – GEBRUIKSBOEKJE

D MONTAGE – UND GEBRAUCHSANLEITUNG

PL INSTRUKCJA MONTAŻU I UŻYTKOWANIA

CN 安装使用介绍

I DIMENSIONI

A1 - POSIZIONE AL SUOLO
A2 - POSIZIONE AL MURO

F ENCOMBREMENT

A1 - POSITION AU SOL
A2 - POSITION AU MUR

GB REQUIRED SPACE FOR INSTALLATION

A1 - FREE STANDING
A2 - WALL MOUNTED

SP DIMENSIONES

A1 - COLOCADO EN EL SUELO
A2 - COLOCADO EN LA PARED

P DIMENSÕES

A1 - INSTALAÇÃO NO SOLO
A2 - COLOCAÇÃO NA PAREDE

NL AFMETINGEN

A1 - STAND OP DE GROND
A2 - STAND AAN DE MUUR

D MĀĀĒ

A1 - AUF DEM BODEN
A2 - AN DER WAND

PL DIMENSIONES

A1 - POZYCJA STOJĄCA
A2 - POZYCJA WISZĄCA

CN

A1 - 落地式
A2 - 壁挂式

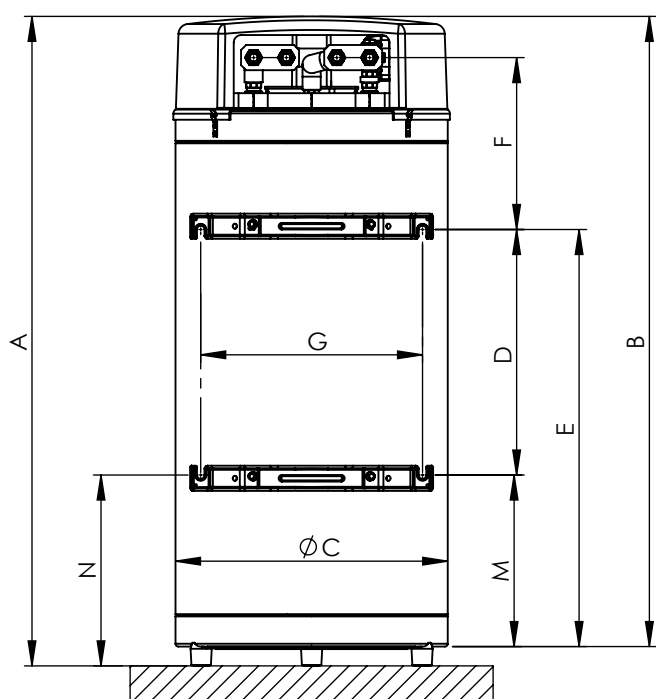
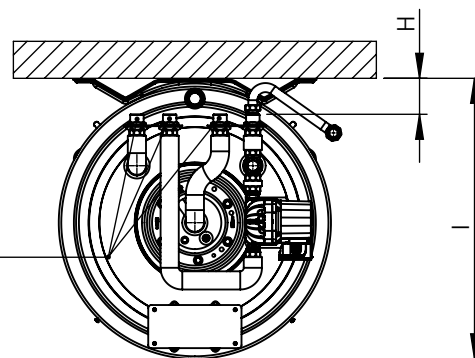
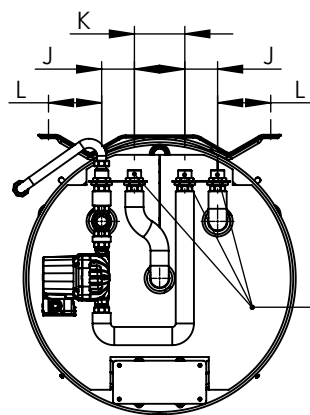
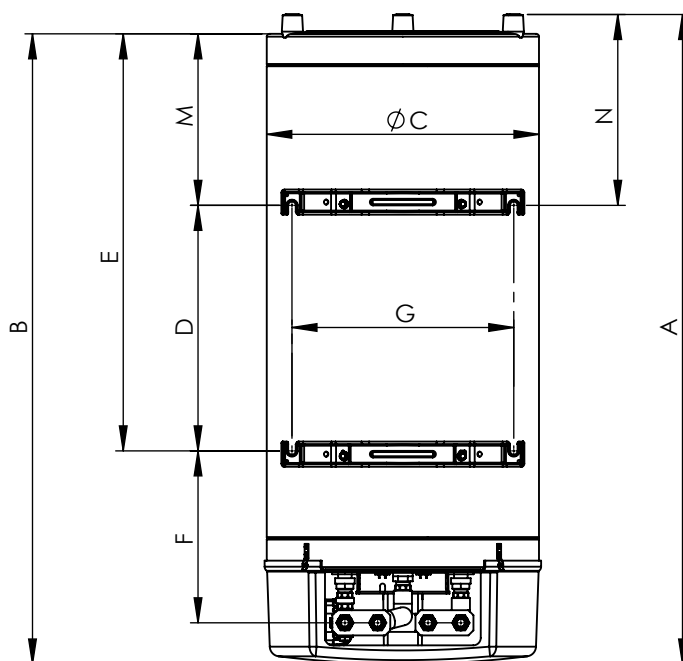
A1**A2**

I - Manicotto a saldare Ø18/20
F - Douilles à souder Ø18/20
GB - Welded sockets Ø18/20
SP - Mangitos para soldar Ø18/20
P - Encaixe a soldar Ø18/20
NL - Lasnippels Ø18/20
D - Schweißhülsen Ø18/20
PL - Końcówka do pockaczenia Ø18/20

	A	B	C	D	E	F	G	H	I	J	K	L	M	N
80 L	866	832	540	200	449	330	440	71	558	65	100	105	253	219
100 L	1008	974	540	300	591	330	440	71	558	65	100	105	294	260
150 L	1293	1259	540	500	876	330	440	71	558	65	100	105	379	345

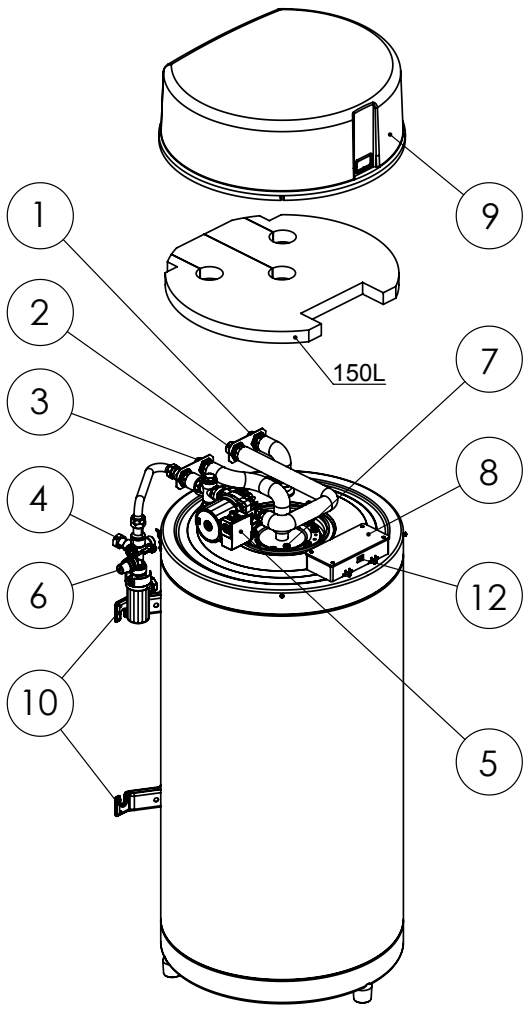
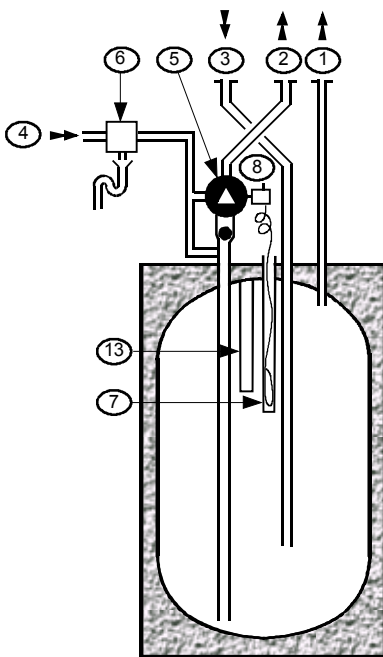
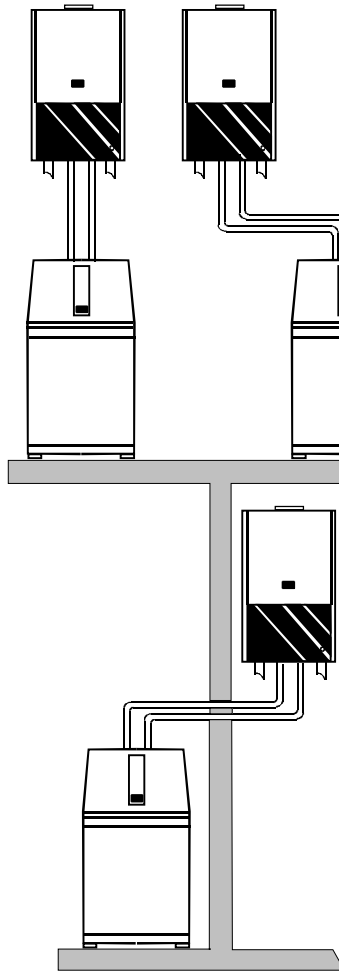
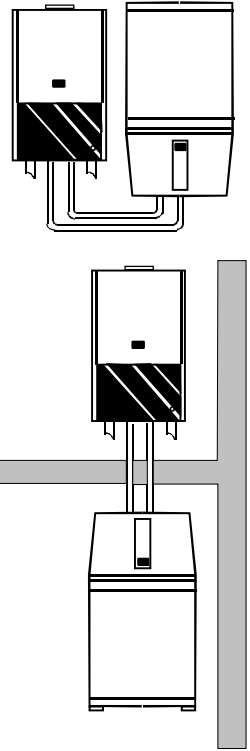
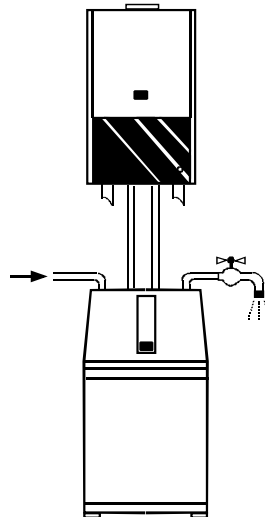
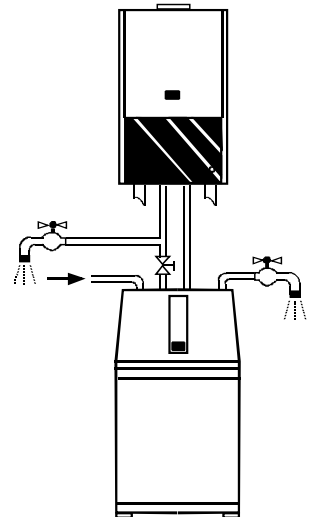
B**C****D₁****D₂****E₁****E₂**

B

Il serbatoio « CELECTIC » è un sistema di produzione di un accumulo di acqua calda da abbinare dalle caldaie miste Chaffoteaux.

Lo scaldabagno è munito di una pompa, di una scatola elettrica di collegamento, di un gruppo di sicurezza e di un coperchio di protezione.

Il contenitore a fondi positivi è in acciaio smaltato di grande spessore. Esso è dotato di un anodo in magnesio operante come protezione elettrolitica.

L'isolamento termico è assicurato da uno strato di schiuma poliuretana.

C Schema di principio

- (1) Mandata ACS verso prelievo
- (2) Mandata verso caldaia
- (3) Ritorno ACS caldaia
- (4) Ingresso acqua fredda
- (5) Pompa
- (6) Valvola
- (7) Termostato
- (8) Scatola di collegamento elettrico
- (9) Cuffia di protezione
- (10) Staffe d'aggancio

- (12) Interruttore
- (13) Anodo

Principio di funzionamento

Il serbatoio è collegato al circuito sanitaria caldaia tramite le uscite (2) e (3), all'impianto ACS tramite l'uscita (1) e all'arrivo d'acqua fredda tramite l'entrata (4).

1 – Statica :

L'acqua del serbatoio viene riscaldata automaticamente dalla caldaia su comando del termostato (7) che inserisce la pompa (5).

Questa ha il compito di far circolare l'acqua del serbatoio nella caldaia e provocare il riscaldamento di quest'ultima alla temperatura di regolazione del termostato.

2 – Dinamica :

In fase di prelievo, l'acqua fredda che arriva da (4), passa attraverso lo scambiatore della caldaia, viene in questo modo riscaldata, prima di entrare nel serbatoio.

B

Le ballon « CELECTIC » est un système de production d'eau chaude accumulée à partir des chaudières mixtes Chaffoteaux.

Le ballon est équipé d'une pompe, d'un boîtier électrique de raccordement, d'un groupe de sécurité et d'un capot de protection.

La cuve à fonds positifs est en acier émaillé de forte épaisseur. Elle est équipée d'une anode en magnésium agissant comme protection électrolytique.

Le calorifugeage est assuré par une couche de mousse polyuréthane.

Le ballon est raccordé à la partie sanitaire chaudière par les sorties (2) et (3), à l'installation ECS par la sortie (1) et à l'arrivée d'eau froide par l'entrée (4).

C Principe de fonctionnement

- (1) Départ ECS vers puisage
- (2) Départ vers chaudière
- (3) Retour ECS chaudière
- (4) Arrivée eau froide
- (5) Pompe
- (6) Groupe de sécurité
- (7) Thermostat
- (8) Boîtier de raccordement électrique
- (9) Capot de protection
- (10) Pattes d'accrochage
- (12) Interrupteur
- (13) Anode

1 - Statique :

L'eau du ballon est réchauffée automatiquement par la chaudière sur ordre du thermostat (7) qui déclenche le fonctionnement de la pompe (5).

Celle-ci a pour rôle de faire circuler l'eau du ballon dans la chaudière et provoquer le réchauffage de celle-ci à la température de réglage du thermostat.

2 – Dynamique :

En puisage, l'eau froide arrivant par (4) passe automatiquement par la chaudière, ce qui entraîne son entrée en température dans le ballon.

B

The CELECTIC is a hot water system for use in conjunction with Chaffoteaux combination boilers.

The Celectic comes complete with a pump, and electrical connection box, a safety valve assembly and protective cover.

The efficient design of the Celectic is further enhanced by its robust construction of enamelled steel together with its polyurethane foam insulation which ensures minimal heat losses.

A sacrificial magnesium anode is fitted to the cylinder to give added protection against any electrolytic action that may occur.

C Schematic diagram

- (1) Hot water outlet
- (2) Outlet to boiler
- (3) Hot water inlet
- (4) Cold water inlet
- (5) Pump
- (6) Safety valve assembly
- (7) Thermostat pocket
- (8) Electrical connection box
- (9) Cover
- (10) Fixing brackets
- (12) On/off switch
- (13) Anode

Operating principles

The cylinder is connected to the combination boiler in the following manner :
 (1) Is connected to the hot water outlets to be served. (2) Is connected to the cold water inlet on the boiler. (3) Is connected to the domestic hot water outlet on the boiler. (4) Is connected to the incoming cold water mains supply.

1 – Heating of the stored water :

The stored is automatically heated by the combination boiler and is controlled by a thermostat fitted to the Celectic cylinder.

On demand this thermostat energises the pump which then circulates the stored through the secondary heat exchanger of the combination boiler until the desired temperature is obtained.

2 – Using the stored hot water :

When a hot outlet is opened, cold water from the mains supply enters the Celectic system via the secondary heat exchanger in the combination boiler, thus being pre-heated before it is allowed to mix with the stored hot water.

B

El acumulador "CELECTIC" es un sistema de producción de agua caliente acumulada acoplable a las calderas mixtas Chaffoteaux.

El acumulador viene equipado con una bomba, una caja eléctrica de conexión, un grupo de seguridad y una tapa de protección.

La cuba de fondos convexos es de acero esmaltado de gran espesor. Está equipada por un ánodo de magnesio que actúa como protección electrolítica.

La calorificación queda asegurada mediante una capa de espuma de poliuretano.

C Esquema de principio Principio de funcionamiento

- (1) Salida ACS hacia el punto de extracción
- (2) Salida hacia la caldera
- (3) Retorno ACS de la caldera
- (4) Llegada de agua fría
- (5) Bomba
- (6) Grupo de seguridad
- (7) Termostatos
- (8) Caja de conexión eléctrica
- (9) Tapa protectora
- (10) Patas de sujeción
- (12) Interruptor
- (13) Anodo

Principio de funcionamiento

El acumulador está empalmado a la parte sanitaria de la caldera por las salidas (2) y (3), a la instalación ACS por la salida (1) y a la llegada de agua fría por la entrada (4).

1 – Estática :

El agua del acumulador se recalienta automáticamente por la caldera según la orden del termostato (7), el cual acciona el funcionamiento de la bomba (5).

Esta tiene como función, hacer circular el agua del acumulador en el interior de la caldera y provocar el recalentamiento de ésta según la temperatura indicada en el termostato.

2 – Dinámica :

A la extracción, el agua fría que llega por (4) pasa automáticamente por la caldera, con lo cual entra al acumulador una vez calentada.

B

O depósito "CELECTIC" é um sistema de produção de água quente acumulada a partir das caldeiras mistas Chaffoteaux .

O depósito está equipado com uma bomba, uma caixa eléctrica de ligação, um grupo de segurança e um capot de protecção.

O reservatório com fundos convexos é em aço esmaltado de uma grande espessura. É também equipado com um ânodo em magnésio que têm como finalidade uma protecção electrolítica.

A conservação do calor é garantida por uma camada de espuma poliuretano. O depósito está ligado à parte sanitária da caldeira pelas saídas (2) e (3). A instalação AQS pela saída (1) e a chegada de água fria pela entrada (4).

C Princípio de funcionamento

- (1) Saída de água quente sanitária
- (2) Saída para a caldeira
- (3) Chegada AQS para a caldeira
- (4) Chegada de água fria
- (5) Bomba
- (6) Grupo de segurança
- (7) Termostato
- (8) Caixa de ligação eléctrica
- (9) Capot de protecção
- (10) Suporte de fixação
- (12) Interruptor
- (13) Ânodo

1 – Estática :

A água do depósito é reaquecida directamente pela caldeira comandada pelo termostato (7) que desencadeia o funcionamento da bomba (5).

Esta tem por função de fazer circular a água do depósito para a caldeira e provocar o aquecimento desta a temperatura regulada pelo termostato.

2 – Dinâmica :

Na tiragem, a água fria que chega por (4) passa automaticamente pela caldeira a qual entra a uma certa temperatura no depósito.

B

De waterverwarmer « CELECTIC » is een systeem van geaccumuleerde warmwaterproductie, werkend op een mixte wandketel Chaffoteaux.

De boiler is uitgerust met een pomp, met een elektrische doos, een veiligheidsgroep en een beschermkap. De kuip met "positieve bodem" is in geëmailleerd staal van een grote dikte. Zij is uitgerust met een magnesiumanode werkend als elektrolyse bescherming. De warmte wordt behouden door een polyurethaanmousselaag.

C Werkingsschema

- (1) Aankomst sanitair koud water
- (2) Vertrek naar de wandketel
- (3) Retour sanitair warm water ketel
- (4) Vertrek sanitair warm water naar aftappunt
- (5) Pomp
- (6) Veiligheidsgroep
- (7) Thermostaat
- (8) Elektrische aansluitdoos
- (9) Beschermkap
- (10) Beugels
- (12) Schakelaar
- (13) Anode

Werkingsprincipe

De boiler wordt aangesloten op het sanitaire gedeelte van de ketel door de uitgangen (2) en (3), aan de installatie SWW door de uitgang (1) en aan de aankomst van het koud water door de ingang (4).

1 – Statisch :

Het water van de boiler wordt automatisch opgewarmd door de ketel op bevel van de thermostaat (7), welke de werking van de pomp (5) op gang brengt.

Deze heeft de taak om het water van de boiler te doen circuleren in de ketel en veroorzaakt zo de opwarming van deze tot de ingestelde temperatuur van de thermostaat.

2 – Dynamisch :

Bij aftapping komt het aankomende koud water door (4) automatisch door de ketel, welke op temperatuur gebracht wordt in de boiler.

D ALLGEMEINES BESCHREIBUNG

B

Der druchlauferhitzer CELECTIC bereitet und speichert Warmwasser ab Mischkessel Chaffoteaux.

Der boiler ist mit einer Pumpe, einem Anschlußschaltkasten, einer Sicherheitsvorrichtung und einer Schutzverkleidung versehen.

Der Behälter hat einen Plusboden aus sehr dickem emailliertem Stahl. Er besitzt eine Anode aus Magnesium, die wie ein elektrolytischer schutz wirkt.

Eine Schicht aus Polyurethanschaum sorgt für die Wärmeisolierung.

Der Boiler wird an die sanitären teile des Kessels angeschlossen über die ausflußpunkte (2) und (3), an die Warmwasserinstallation über (1) und an die Kaltwasserzufuhr über (4).

C Shematische Darstellung

- (1) Abfluß Warmwasser zum Abzapfpunkt
- (2) Abfluß zum kessel
- (3) Warmwasser Rückfluß
- (4) Kaltwasserzufuhr
- (5) Pumpe
- (6) Sicherheitsanlage
- (7) Thermostat
- (8) Anschlußschaltkasten
- (9) Schutzgehäuse
- (10) Halterungen

- (12) Schalter
- (13) Anode

1 – Feste Teile :

Das Wasser im Boiler wird automatisch durch den Kessel erhitzt, auf Befehl des Thermostats (7) der die Pumpe (5) auslöst. Die Pumpe erlaubt dem Wasser im Boiler durch den Kessel zu fließen. Dort wird es je nach Einstellung des Thermostats erhitzt.

2 – Bewegliche Teile :

Bei der Wassserentnahme fließt das von (4) kommende Kaltwasser automatisch durch den Kessel, und löst die Erhitzung im Kessel aus.

PL OPIS

B

Podgrzewacz ciepłej wody użytkowej "CELECTIC" jest urządzeniem produkującym ciepłą wodę za pomocą kotłów dwufunkcyjnych Chaffoteaux lub innych.

W skład podgrzewacza wchodzi zestaw do podłączenia układu hydraulicznego oraz pompa, która wymusza przepływ wody zgromadzonej w wymienniku, przez układ przygotowania ciepłej wody użytkowej kotła dwufunkcyjnego, podgrzewając ją do temperatury żądanej przez termostat wbudowany w podgrzewacz.

Zużywana ciepła woda jest na bieżąco uzupełniana przez wodę zimną z instalacji wodociągowej, dzięki czemu po wykorzystaniu rezerwy ciepłej wody z podgrzewacza układ zachowuje możliwość produkcji ciepłej wody z samego wymiennika. Zbiornik wymiennika zbudowany jest z stali emaliowanej zabezpieczonej dodatkowo przed korozją za pomocą anody magnezowej, działającej jako ochrona elektrolityczna. Izolację cieplną zapewnia odpowiednia warstwa pianki poliuretanowej.

C Schemat zasady działania (rys. B)

- (1) Pobór c. w. u.
- (2) Wyjście do kotła (do układu c. w. u.)
- (3) Powrót c. w. u. z kotła
- (4) Zasilanie wymiennika zimną wodą
- (5) Pompa
- (6) Zawór bezpieczeństwa
- (7) Termostat
- (8) Podłączenie elektryczne
- (9) Pokrywa ochronna
- (10) Uchwyty montażowe

Zasada działania

Podgrzewacz jest podłączony do układu c. w. u. kotła dwufunkcyjnego przez wyjścia (2) i (3), do instalacji c. w. u. przez króciec (1) oraz do zimnej wody przez króciec (4)

a) okres statyczny

Woda z podgrzewacza jest ogrzewana automatycznie przez kocioł według parametrów na termostacie (7), który reguluje pracę pompy (5).

Ta ostatnia ma za zadanie wymuszać przepływ wody z podgrzewacza do układu c. w. u. kotła, gdzie zostaje podgrzana do temperatury określonej na termostacie podgrzewacza.

b) okres dynamiczny

Woda zimna przepływa przez przyłącze (4) a następnie przechodzi do układu c. w. u. kotła, gdzie zostaje podgrzana do temperatury odpowiadającej temperaturze wody w podgrzewaczu.

CN 描述

B

此CELECTIC是与沙福都—莫瑞壁挂炉配合使用的热水供水系统储水罐。

其自身配备有水泵、线路盒、安全阀以及保护盖。

CELECTIC具有先进的设计，它由搪瓷钢板加工而成，并且有聚氨酯泡沫保温层，以确保它只有很少的热量损失。

内部有一根镁棒，增加其保护性能，以抵抗可能发生的电子性腐蚀

C 图示说明

- (1) 热水出口
- (2) 至锅炉的出口
- (3) 热水入口
- (4) 冷水入口
- (5) 水泵
- (6) 安全阀
- (7) 温度调节装置套筒
- (8) 电子连接盒
- (9) 盖板
- (10) 安装架
- (12) 开/关
- (13) 镁棒

运行原理：

此储水罐按下列方法与壁挂炉相连：

(1) 连接到卫生热水出水处。(2) 连接到壁挂炉的冷水进口处。(3) 连接到壁挂炉的卫生热水出水处。(4) 连接到自来水主管路处

1 – 对储水罐内的水进行加热

此储水罐内的水能被壁挂炉自动加热并且由装在储水罐上的温度感应器进行监控。一旦有卫生热水需求，温度感应器使水泵运转。

从而使储水罐内的水进行循环至壁挂炉内的二次板式换热器进行加热，直至达到所需的温度。

2 – 使用储水罐内的卫生热水

当热水龙头打开时，冷水由主管道进入到储水罐系统并进入壁挂炉的二次板式换热器中，因此在与储水罐内的水混合前被提前加热。

I PRESTAZIONI

Si raccomanda di sistemare il serbatoio il più vicino possibile alla caldaia al fine di non far diminuire le prestazioni del sistema per le perdite di carica e per le perdite termiche nelle tubature.

Comunque una lunghezza equivalente a 20 m di tuberia 16x28 è possibile (il che corrisponde a 10 m andata e ritorno) senza tener conto degli inconvenienti di percorso che sono da dedurre a questa massima lunghezza.

E' necessario isolare termicamente i tubi di collegamento.

Il serbatoio può essere collocato ovunque (stipo, cucina, cantina purché siano rispettate le istruzioni di montaggio).

SP PRESTACIONES

Se recomienda colocar el acumulador lo más cerca posible de la caldera, con el fin de no disminuir las prestaciones de este sistema, debido a las pérdidas de carga y a las pérdidas térmicas en las tuberías.

No obstante puede cololarse una tuberia 16x18, de una longitud equivalente a 20 m, lo que corresponde a 10 m ida y vuelta, sin tener en cuenta los accesorios del circuito que deben deducirse de esta longitud máxima.

Es necesario calorifugar las tuberías de empalme.

El acumulador puede estar colocado en cualquier sitio (armario, cocina, sótano,...) siempre y cuando se respeten las instrucciones de montaje.

D LEISTUNGEN

Wir raten den Durchlauferhitzer so nah wie möglich neben dem Kessel anzubringen, um zu verhindern, daß die Leistungen des Systems durch last-und Wärmeverluste in den Leitungen herabgesetzt werden.

Es ist jedoch möglich ein 20 m langes Rohr (16 x 18) zu benutzen, das heißt 10 m hin und zurück, ohne Berücksichtigung verschiedener Hindernisse, die von der maximalen Gesamtlänge abzuziehen sind.

Darüber hinaus ist es notwendig, die Anschlußrohre zu isolieren.

Der boiler kann an jedem beliebigen Ort aufgestellt werden (schrank, küche, keller usw...) unter Berücksichtigung der hier angegebenen Montageanweisungen.

F PERFORMANCES

Il est recommandé de placer le ballon aussi près que possible de la chaudière afin de ne pas faire chuter les performances du système du fait des pertes de charge et de dans les tuyauteries.

Cependant une longueur équivalente à 20 m de tuyauterie 16 x 18 est possible (ce qui correspond à 10 m aller/retour) sans tenir compte des accidents de parcours qui sont à déduire de cette longueur maximum.

Il est nécessaire de calorifuger les tuyaux de raccordement.

Le ballon peut être placé n'importe où (placard, cuisine, cave...) sous réserve que les instructions de m respectées.

P PRESTACÕES

Recomanda-se a instalação o mais próximo possível da caldeira, com a finalidade de não diminuir as prestações do sistema devido a percas de carga e a percas térmicas nos canos.

No entanto um comprimento equivalente a 20 m de tubo 16x18 é possível (o que corresponde a 10 m ida/volta) sem ter em conta os acidentes de percurso que são a deduzir deste comprimento máximo.

É necessário isolar os tubos de ligação. O depósito pode ser colocado em qualquer sitio (armário, cozinha, cave...) desde que as instruções de instalação sejam respeitadas.

PL DANE TECHNICZNE

Zalecane jest usytuowanie podgrzewacza blisko kotła, w celu zmniejszenia strat ciepłych jak i zmniejszenia oporów przepływu wody pomiędzy kotłem a podgrzewaczem.

Przy zastosowaniu rury Ø 16/18 teoretyczna maksymalna odległość podgrzewacza od kotła wynosi 10 m.

Odległość tą należy jednak pomniejszyć o sumę strat wszystkich oporów miejscowych jakie znajdują się na instalacji pomiędzy urządzeniami (kolana, trójniki zawory itp.)

Istnieje dowolność wyboru miejsca zamontowania podgrzewacza (wnętrze szafy, kuchnia, piwnica itp.) pod warunkiem przestrzegania instrukcji montażu.

Podgrzewacz jest przeznaczony do pionowego zamontowania, z wyjściem do góry. Dopuszczalne jest także zamontowanie wyjściem do dołu, co wymaga rekonfiguracji połączeń opisanych dalej.

GB PERFORMANCE

To maximise system performance and minimise both pressure and thermal losses due to extended pipe runs, it is recommended that the cylinder is installed as close to the boiler as possible.

However, the Celectic can be installed up to a maximum of 10 mtrs away from the boiler provided that frictional losses are kept to a minimum, through the use of machined bends rather than elbows and that all pipework is insulated to reduce thermal losses.

This flexibility allows the Celectic to be installed in cupboards, kitchens, cellars, etc. remote from the boiler, provided that the installation instructions are adhered to.

NL PRESTATIES

Het is aanbevolen om de boiler zo dicht mogelijk bij de ketel te plaatsen, teneinde de prestaties niet te doen dalen, door drukverliesen en thermische verliezen in de leidingen.

Niettemin is een equivalente lengte van 20 m buisleiding 16x28 mogelijk (welke overeenkomt met 10 m vertrek en retour) zonder rekening te houden met de verschillende obstakels op het circuit, welke moeten afgetrokken worden van deze maximum lengte.

Het is eveneens noodzakelijk om de aansluitleidingen thermisch te isoleren.

De boiler mag gelijk waar geplaatst worden (muurkast, keuken, kelder,...) onder voorbehoud dat de montageinstructies gerespecteerd worden.

CN 执行

为了外部管道的最佳运行并且使管道内所损失的的压力为最小, 建议储水罐尽可能地靠近锅炉安装。

但是, 此储水罐能安装在距离锅炉最远10m的地方, 为使管道的沿程损失最小, 尽量采用机械性弯曲而不采用弯头, 并且对所有管道进行保温以减少热损失。

储水罐可以安装在橱柜、厨房、地下室等等。如要远离锅炉见所供的安装介绍说明。

Tabella data per una caldaia di 23 kW*
Tableau donné pour une chaudière de 23 kW*
Data given for a 23 kW boiler output*
Cuadro indicativo p ara una caldera di 23 kW*
Quadro para uma caldeira de 23 kW*
Gegeventabel voor een wandketel van 23 kW*
Diese tabelle betrifft einen 23 kW Heizkessel*
Dane dla kotła o mocy 23 kW*
与输出功率为23KW的锅炉配合使用时的技术参数

	80 l	100 l	150 l
Durata di riscaldamento da 15 a 60°C (min) Durée de chauffe 15 à 60°C (min) Heat recovery time at 15 to 60°C (min) Duración de calentamiento 15 a 60°C (min) Tempo de aquecimento 15° a 60°C (min) Opwarmingstijd 15 tot 60°C (min) Aufheizdauer 15 bis 60°C (min) Czas podgrzewania wody 15° do 60° C (min) 从 15 至 60° C 的加热时间	25	30	40
Portata specifica l/min Débit spécifique l/min Flow rate ltrs/min Caudal específico l/min Débito específico l/min Specifiek debiet l/min Spezifische Durehflußmenge l/min Wydajność l/min 流量	17	17,6	20,9
Consumo di mantenimento kWh/24h (EN 60379) Consommation d'entretien kWh/24h (EN 60379) Stand-by consumption kWh/24h (EN 60379) Consumo de mantenimiento kWh/24 h (EN 60379) Consumo de conservação kWh/24h (EN 60379) Onderhoudsverbruik kWh/24u (EN 60379) Normalverbrauch kWh/24h (EN 60379) Strata energii kWh/24h (EN 60379) 耗热量 kWh/24 h	1,29	1,44	1,79
Classe di protezione elettrica Classe de protection électrique Type of electrical protection Clase de protección eléctrica Protecção eléctrica Elektrische beschermingsgraad Elektrischer Schutzwert Klasa ochrony elektrycznej 电子保护等级	IPX4	IPX4	IPX4

- * I valori della tabella sono stabiliti per un serbatoio collegato dall'alto e piazzato sulla caldaia.
- * Les valeurs du tableau sont établies pour un ballon raccordé par le haut et placé sous la chaudière.
- * The figures quoted in the above table refer to a top outlet cylinder connected directly beneath the combination boiler.
- * Los valores del cuadro han sido establecidos para un acumulador empalmado por arriba.
- * Os valores do quadro foram estabelecidos para um depósito cuja ligação se situa na parte superior e instalado por baixo da caldeira.
- * De waarden van deze tabel zijn opgemaakt voor een waterverwarmer boven aangesloten en geïnstalleerd onder de wandketel.
- * Dieseangaben wurden für einen unter dem Kessel stehenden Boiler mit Obenanschluß aufgestellt.
- * Wartości powyższe dotyczą zasobnika podłączonego "od góry" umiejscowionego bezpośrednio pod kotłem.
- * 上表中的数值为储水罐为上出口且直接安装在壁挂炉的下方得出。

I dati energetici in tabella e gli ulteriori dati riportati nella Scheda Prodotto (Allegato A allegata al prodotto) sono definiti in base alle Direttive EU 812/2013 e 814/2013.

Les caractéristiques énergétiques du tableau et les données complémentaires présentes dans la fiche du produit (Annexe A jointe au produit) sont définies sur la base des Directives EU 812/2013 et 814/2013.

The power consumption data in the table and the other information given in the Product Data Sheet (Annex A attached to the product) are defined in relation to EU Directives 812/2013 and 814/2013.

Los datos energéticos de la tabla y los otros datos que aparecen en la Ficha de Producto (Anexo A adjunto al producto) se definen en base a las Directivas EU 812/2013 y 814/2013.

Os dados energéticos na tabela e os outros dados apresentados na Ficha do Produto (Anexo A que acompanham o produto) são definidos com base nas Diretivas EU 812/2013 e 814/2013.

De technische gegevens in de tabel en de andere gegevens vermeld in de productfiche (Bijlage A op het product) zijn gedefinieerd volgens de EU-richtlijnen 812/2013 en 814/2013.

Die Energieangaben in der Tabelle und die weiteren Angaben im Produktdatenblatt, (Anhang A am Produkt) sind gemäß EU 812/2013 und 814/2013 Vorschriften definiert.

Dane energii w tabeli i dodatkowe informacje podane w Wykazie Produktu (Załącznik dołączony do produktu) są określone zgodnie z dyrektywami UE 812/2013 i 814/2013.

I ESEMPLI DI MONTAGGIO

D1 Serbatoio al suolo D2 Serbatoio al muro

Il presente scaldabagno é consegnato per essere montato verticalmente, collegamenti verso l'alto.

E tuttavia possibile montarlo verticalmente, collegamenti verso il basso ; ciò necessita un adattamento (vedi schema pag. 15).

Tipi di collegamenti idraulici

E1

Questo montaggio di base consente il prelievo di ECS (acqua calda sanitaria), esclusi-vamente attraverso lo scaldabagno.

Di conseguenza, dopo l'arresto dell'impianto, bisogna attendere il riscaldamento dello scaldabagno per disporre d'acqua calda sanitaria

E2

Spillando una seconda volta l'acqua calda sanitaria all'uscita della caldaia, si può ottenere, su una parte definita dell'impianto, acqua calda non transitante attraverso lo scaldabagno. Di conseguenza, é possibile disporre d'acqua calda in questi posti di attingimento ad ogni momento.

E necessario aggiungere all'impianto una valvola antiritorno fra lo spillo e lo scaldabagno. Questa valvola deve essere montata passando nel senso caldaia verso scaldabagno.

SP EJEMPLOS DE MONTAJE

D1 Acumulador colocado en el suelo D2 Acumulador colocado en la pared

Este acumulador se instala verticalmente, conexiones hacia arriba. Sin embargo, puede instalarse verticalmente, conexiones hacia abajo, modificando la configuración de éstas (ver esquema página 15).

Tipos de empalmes hidráulicos

E1

Esta instalación básica permite sacar agua caliente sanitaria únicamente por el acumulador.

Por consiguiente, una vez desconectado el aparato, es necesario esperar el recalentamiento del agua de la cuba para obtener agua caliente sanitaria.

E2

Al añadir una segunda toma de agua caliente sanitaria a la salida de la caldera, es posible obtener, en una parte específica de la instalación, agua caliente sanitaria sin que pase por la cuba. Por lo siguiente, eso permite obtener agua caliente en estos puntos de extracción a cada momento.

Es necesario instalar una válvula anti-retorno entre la toma directa y la cuba. Esta válvula debe estar instalada en dirección hacia la cuba (circulación del agua desde la caldera hacia la cuba).

F EXEMPLES DE MONTAGE

D1 Ballon au sol D2 Ballon au mur

Ce ballon est livré pour être monté verticalement, raccords vers le haut.

Il est cependant possible de le monter verticalement, raccords vers le bas, ce qui nécessite une adaptation (voir schéma p.15).

Type de raccords (page 3)

E1

Ce montage de base permet le soutirage d'ECS uniquement à travers le ballon.

En conséquence, après l'arrêt de l'installation, il faut attendre le réchauffage du ballon pour pouvoir disposer d'eau chaude sanitaire.

E2

En réalisant un deuxième piquage d'ECS à la sortie de la chaudière, cela permet d'obtenir sur une partie choisie de l'installation, de l'eau chaude ne passant pas par le ballon. En conséquence, il est à tout moment possible de disposer de l'eau chaude à ces postes de puisage.

Il est nécessaire de rajouter à l'installation un clapet anti-retour entre le piquage et le ballon. Ce clapet doit être monté passant dans le sens chaudière vers ballon.

P EJEMPLOS DE MONTAGEM

D1 Depósito colocado no solo D2 Depósito colocado na parede

Este depósito é entregue para ser montado na vertical, ligações na parte superior.

É possível a montagem do depósito na vertical (invertido) com ligações na parte inferior, o que necessita uma adaptação (ver esquema) p. 15).

Typo de ligações hidráulicas

E1

Esta instalação de base permite tirar a água quente sanitária unicamente através do depósito.

Assim, após o fim da instalação, é necessário esperar o aquecimento do depósito para poder dispor da água quente sanitária.

E2

Se realizar uma segunda tiragem de AQS na saída da caldeira, o que lhe permite obter numa determinada parte da instalação, água quente que não transita no depósito. Assim, é possível dispor a qualquer momento de água quente nestes pontos de tiragem.

É necessário adicionar à instalação um sistema anti-retorno entre a tiragem e o depósito. Este sistema anti-retorno deve ser montado no sentido da caldeira para o depósito.

GB INSTALLATION EXAMPLES

D1 Free standing cylinder D2 Wall mounted cylinder

These models are all designed for vertical mounting with top outlet connections.

However, it is possible to convert the connections to bottom outlets by following the instructions given on page 15.

Type of hot water outlet connections

E1

This installation shows the Celectic systems with the hot water outlets being served by the stored water from the cylinder

This type of installation is particularly suitable where larger quantities of hot water are required, for example, properties with more than one bathroom, commercial installations with large sinks etc.

E2

This installation is similar to E1, but with the added facility of utilising the secondary heat exchanger off the boiler to supply hot water outlets where smaller quantities are required during the day, without having to heat the cylinder. For example, dishwashers, washing machines, hand basins etc.

It is essential that a non-return valve is fitted between the draw off connection to the low demand outlets and the outlet from the Celectic cylinder, to ensure that water is not drawn from the cylinder.

NL VOORBEELDEN VAN AANSLUITING

D1 Boiler stand op de grond D2 Boiler hangend aan de muur

Deze boiler wordt geleverd om vertikaal gemonteerd te worden, aansluitingen naar boven.

Het is evenwel mogelijk om hem vertikaal aan te sluiten, aansluitingen naar onderen, dit vraagt wel een aanpassing (zie schema blz. 15).

Voorbeelden van hydraulische aansluitingen

E1

Deze basismontage laat een aftapping van het SWW toe door de boiler alleen. Bijgevolg, na het stoppen van de installatie, moet men de heropwarming van de boiler afwachten om opnieuw over sanitair warm water te beschikken.

E2

Door een tweede aftapping van SWW te voorzien op de uitgang van de wandketel, laat dit toe om op een gekozen gedeelte van de installatie, het warm water niet door de boiler te laten gaan.

Het is noodzakelijk om een antiterugslagklep te voorzien op de installatie tussen het aftappunt en de boiler. Deze klep moet gemonteerd worden in de richting van de wandketel naar de boiler.

D MONTAGEBEISPIELE

D1 Boiler auf Boden D2 Boiler an der Wand

Dieser Boiler ist für eine vertikale Montage vorgesehen, wobei die Anschlüsse oben angebracht sind.

Es ist jedoch möglich, ihn vertikal mit nach unten gerichteten Anschlüssen zu montieren (Adaptation siehe Zeichnung Seite 15).

Hydraulische Anschlüsse

E1

Es handelt sich um die Grundmontage, die die Entnahme von warmem Leitungswasser nur über den Boiler ermöglicht.

Daher muß nach Ausschalten der Anlage bis zum vollständigen Erwärmen des Boilers gewartet werden, um wieder über warmes Leitungswasser zu verfügen.

E2

Durch eine zusätzliche Warmwasseranzweigung am Heizungsauslauf ist es möglich, in einem bestimmten Bereich der Anlage Warmwasser zu erhalten, das nicht durch den Boiler läuft. An diesen Zapfstellen kann also jederzeit über Warmwasser verfügt werden.

Hierzu wird zusätzlich ein Rücklaufventil zwischen Anzweigstelle und Boiler installiert. Dieses Ventil muß in Richtung Heizkessel. Boiler montiert werden.

PL SPOSOBY POŁĄCZEŃ HYDRAULICZNYCH

Rys. E1

Montaż w poniżej przedstawiony sposób pozwala korzystać z c. w. u. tylko poprzez zasobnik.

W konsekwencji po wyczerpaniu ciepłej wody trzeba odczekać czas niezbędny do podgrzania ładunku zimnej wody w podgrzewaczu.

Rys. E2

Podłączając się do instalacji c. w. u. przed zasobnikiem przy wyjściu z kotła uzyskujemy możliwość korzystania z ciepłej wody bez konieczności przechodzenia przez zasobnik, dzięki czemu mamy możliwość korzystania z ciepłej wody w sposób nieprzerwany.

W tym przypadku konieczne jest zainstalowanie zaworu zwrotnego pomiędzy zasobnikiem a kocioł w kierunku do zasobnika.

CN 安装举例

D1 落地式储水罐 D2 壁挂式储水罐

这些型号的储水罐均为立式，且其热水的出口在其上部

但是，如需从底部接这些出口，见第12页的介绍。

热水出口在顶部连接

E1

此安装型式为直接从储水罐取用卫生热水的 Celectic管道连接系统

此种安装型式特别适合于需要大量卫生热水的系统，例如，更适合超过一个浴室以上，或安装有大型洗碗池的情况。

E2

此种安装与E1类似，但是在白天使用少量卫生热水时，例如：洗碗机、洗衣机、洗手池等等，可以利用锅炉的板式换热器直接得到。

重点是在Celectic储水罐的出水口处与低用水点处之间安装一个止回阀，以确保水罐内的水不倒流。

150 L

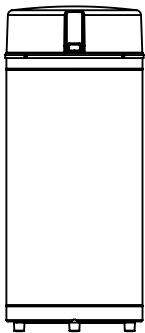

Serbatoio al suolo
Ballon au sol
Free standing cylinder
Acumulador colocado en el suelo
Depósito colocado no solo
Boiler stand op de grond
Boiler auf Boden
落地式储水罐

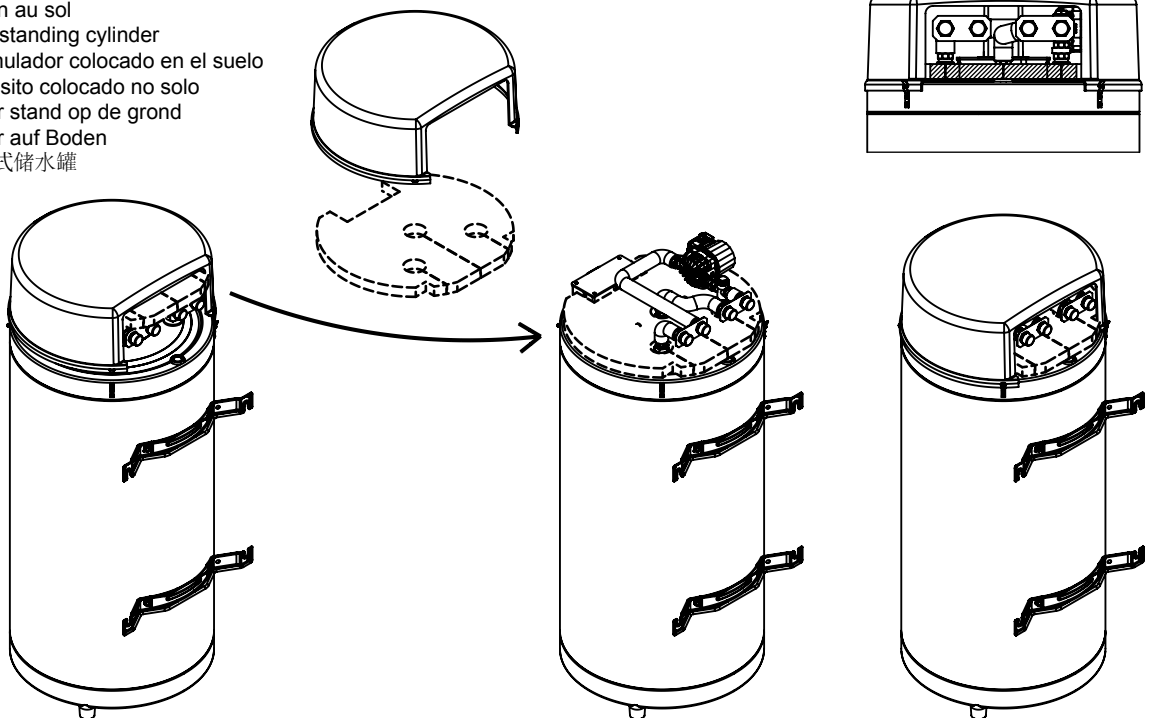

I INSTALLAZIONE

Il dispositivo include un braccio di fissaggio per gli 80 e i 100 litri ; e due bracci per i 150 litri.

Il fissaggio dell'apparecchio al muro si ottiene usando attacchi adattati alla natura della parete.

Il peso dell'apparecchio a vuoto è indicato nella tavola (pag. 11).

Rinforzare se necessario i punti di aggancio.

Collegamenti Idraulici

Importante : prima di raccordare lo scaldabagno, lasciar scorrere l'acqua per togliere dalle condutture limatura o rifiuti. Questi potrebbero danneggiare il gruppo di sicurezza, la pompa e l'apparecchio.

Con l'apparecchio, viene fornito un gruppo di sicurezza idraulica. In effetti è obbligatorio prevedere in ingresso acqua fredda un gruppo di sicurezza comprendente :

- un rubinetto d'arresto con valvola d'alimentazione e di ritenuta,
- una valvola tarata a 7 bar,
- un raccordo a vista per la spurgo e lo svuotamento.

Se la pressione d'arrivo d'acqua in servizio normale è superiore a 5 bar, prevedere da principio un riduttore di pressione sull'alimentazione.

Nelle zone dove la durezza dell'acqua sanitaria supera i 25 gradi francesi bisogna installare un sistema di trattamento dell'acqua a monte dell'apparecchio.

F INSTALLATION

L'appareil comporte une patte de fixation pour le 80 et 100 litres et deux pattes pour le 150 litres.

La fixation de l'appareil au mur se fait en utilisant des fixations adaptées à la nature de la paroi.

Le poids de l'appareil à vide est donné dans le tableau (page 11).

Renforcer si cela est nécessaire les points d'accrochage.

Raccordements hydrauliques

Important : avant de raccorder le ballon, faire couler l'eau, afin de nettoyer les canalisations des limailles ou déchets qui pourraient détériorer ou obstruer le groupe de sécurité, la pompe, et l'appareil.

Nous livrons un groupe de sécurité hydraulique avec l'appareil. En effet, il est obligatoire de prévoir sur l'arrivée d'eau froide un groupe de sécurité comprenant :

- un robinet d'arrêt à clapet d'alimentation et de retenue,
- une soupape tarée à 7 bar,
- un raccord à lumière pour la purge et la vidange.

Si la pression d'arrivée d'eau en service normal est supérieur à 6 bar, prévoir en amont un réducteur de pression sur l'alimentation.

Dans les zones où la dureté de l'eau sanitaire est supérieure à 25 degrés français, il est nécessaire d'installer un système de traitement d'eau.

GB INSTALLATION

The Celectic 80 lts and 100 lts have a single fixing bracket where as the 150 lts has two fixing brackets.

It is essential that where the unit is to be wall mounted a safe and secure fixing is achieved. Special attention should be paid to the empty weight of the unit which is detailed on page 11 and to the additional weight of the when full.

Water connections

Important : before the final connection to the cylinder ensure that all of the pipework is clear of any debris of flux that may cause damage, or malfunction of any part of the equipment especially the safety valve assembly.

The safety valve assembly supplied with the Celectic must be fitted to the cold water inlet, and comprises of :

- a stop tap incorporating a non-return valve,
- a pressure relief valve (factory set to discharge at 7 bar),
- a drain off facility.

If the mains cold water pressure exceeds 6 bar, a pressure reducing valve must be fitted to the inlet supply.

Where the Celectic is installed in regions where the hardness of the water is above 25 French degree's, it is essential to have fitted a conditioner to the water supply.

Fig. C Abb.C		RACCORDO RACCORD CONNECTION	MANICOTTO DI COLLEGAMENTO DOUILLE DE RACCORDEMENT CONNECTION	TUBO TUBE TUBE
1	Mandata acqua calda Départ ECS DHW outlet	M ¾" G	18 x 20	-
2	Mandata verso caldaia Départ vers chaudière Outlet to boiler	M ¾" G	18 x 20	16 X 18 mini
3	Ritorno serbatoio Retour ballon Return to cylinder	M ¾" G	18 x 20	16 X 18 mini
4	Ingresso acqua fredda Arrivée eau froide Cold-water inlet	M ¾" G	-	-
	Peso a vuoto Poids à vide Weight Empty		80 L	100 L
			33	38
				150 L
				54

Los aparatos de 80 y 100 litros llevan una pata de fijación y los de 150 litros llevan dos.

La fijación del aparato en la pared se efectúa con elementos de sujeción adaptados al tipo de pared.

El peso en vacío del aparato está indicado en la tabla (pagina 12).

Reforzar en caso necesario, los puntos de enganche.

Conexiones Hidraulicas

Importante : Antes de conectar el acumulador, dejar correr el agua a fin de limpiar las canalizaciones de limaduras o residuos que podrían deteriorar o obstruir el grupo de seguridad, la bomba y el aparato.

Se entrega un grupo hidráulico de seguridad con el aparato. Efectivamente, es obligatorio prever en el conducto de llegada del agua fría, un grupo de seguridad que comprende :

- un grifo de entrada y paro con clapete anti-retorno,
- una válvula de seguridad tarada a 7 bar,
- una conexión abierta para la purga y el vaciado.

Si la presión normal de llegada del agua es superior a 6 bar, prever un reductor de presión a la entrada del grupo de seguridad.

En zonas donde la dureza del agua sanitaria supera los 25° pH es necesario colocar un sistema de tratamiento del agua antes de la conexión de entrada de agua de la red hacia el acumulador.

O aparelho de 80 e 100 litros tem um suporte de fixação e o de 150 litros tem dois suportes de fixação.

A fixação do aparelho à parede deve ser feita em função do material de construção da parede.

O peso do aparelho vazio está indicado no esquema (página 12).

Reforçar se necessário os pontos de fixação.

Ligações hidráulicas

Importante : antes de ligar o depósito, abrir a água para limpar as canalizações das eventuais limalhas de metal ou outro lixo que possa deteriorar ou entupir o grupo de segurança, a bomba e o aparelho.

É entregue um grupo de segurança hidráulica com o aparelho. É obrigatório prever na entrada ou na chegada da água fria, um grupo de segurança que comporte :

- uma torneira com válvula de alimentação e de retorno.
- uma válvula com uma tara de 7 bar
- uma junta aberta para a purga e o esvaziamento.

Se a pressão normal da chegada da água for superior a 6 bar prever um reductor de pressão no grupo de segurança nas zonas onde a dureza da água sanitária é superior a 25 graus. É necessário também um sistema de tratamento da água.

Het toestel bevat een bevestigingssteun voor de 80 en de 100 liters en twee bevestigingssteunen voor de 150 liters. De muurbevestiging van het toestel gebeurt door aangepaste bevestigingssets aan de aard van de muur.

Het gewicht van het ledige toestel wordt gegeven in de tabel (blz 12).

Indien nodig, de ophangingspunten verstevigen.

Hydraulische aansluitingen

Belangrijk : alvorens de boiler aan te sluiten, het water laten lopen teneinde de kanalisaties te zuiveren van vijlsels, welke de veiligheidsgroep, de pomp en het toestel kunnen verstoren.

Wij leveren een hydraulische veiligheidsgroep bij het apparaat. Het is verplicht om op de om op de aankomst van het koud water een veiligheidsgroep te voorzien welke bestaat uit :

- een stopkraan met voedingsklep en terugs-lagklep,
- een veiligheidsklep op 7 bar,
- een aansluitstuk met kijkopeningen voor de ontluchting en de lediging.

Indien de druk van de aankomst van het water, bij normale werking hoger is dan 6 bar, een drukverminderaar op de voeding voor de veiligheidsgroep voorzien.

In de zones waar de hardheid van het sanitair water hoger is dan 25 graden F, is het noodzakelijk een waterbehandelingssysteem te voorzien voor het toestel.

Fig. C Abb.C		RACOR LIGAÇÃO AANSLUITING	MANGUITO DE CONEXION SUPORTES DE LIGAÇÃO AANSLUITMOF	TUBO TUBO BUIS
1	Salida ACS Saída AQS Vertrk sanitair warm water	M ¾" G	18 x 20	-
2	Salida hacia la caldera Saída para a caldeira Vertrek naar wandketel	M ¾" G	18 x 20	16 X 18 mini
3	Retorno al acumulador Retorno depósito Retour waterverwarmer	M ¾" G	18 x 20	16 X 18 mini
4	Llegada agua fria Chegada água fria Aankomst koud water	M ¾" G	-	-
	Peso en vacío Peso vaziot Ledig gewicht		80 L	100 L
			33	38
				150 L
				54

Die 80 und 100 Liter. Modelle verfügen über einen Halterungsfuß, die 150 Liter. Modelle über zwei Halterungen.

Bei der Befestigung des Apparates an der Wand müssen baustoffspezifische Halterungen verwendet werden.

Das Gewicht des leeren Apparates ist auf Seite 13 in der Aufstellung vermerkt.

Wenn nötig, Befestigungsstellen verstärken.

Hydraulische Anschlüsse

Wichtig :vor Anbringen des Boilers Wasser laufen lassen, um die Leitungen von eventuell vorhandenen Rückständen zu befreien, die Sicherung, Pumpe und Apparat beschädigen könnten.

Wir liefern eine hydraulische Sicherheitsanlage mit dem Apparat. An der Kaltwasserzufuhr muß eine Sicherheitsanlage vorgesehen werden wie folgt :

- ein Sperrhahn mit Speise- und Abstellventil,
- ein 7 bar Ventil
- ein Fitting mit Lichtspalt für Ablauf und Abfluß.

Ist der Wasserzufuhrdruck bei normalem Gebrauch höher als 6 bar, muß oberhalb der Zufuhr ein Druckverminderer vorgesehen werden.

In Gebieten, wo die Härte des Leitungswassers über 25 Grad (französischer Härtegrad) liegt, ist es notwendig, oberhalb des Apparates eine Wasseraufbereitungsanlage zu installieren.

Urządzenie posiada uchwyty montażowe służące do mocowania na ścianie (z wyjątkiem 80 i 100 l).

Zmocowanie na ścianie zaleca się wykonać za pomocą kołków rozprężnych metalowych Ø 10.

Jeżeli jest to konieczne należy zastosować podwójne mocowanie

Podłączenie Hydrauliczne

Uwaga : Zanim podłączymy podgrzewacz należy przepłukać instalację wodą w celu usunięcia z niej pozostałości po montażu. Konieczne jest również wyposażenie zasilania wody zimnej w grupę bezpieczeństwa składająca się z :

- zawór odcinający
- zawór bezpieczeństwa ustawiony na 7 bar
- zawór spustowy do usuwania nieczystości

Jeżeli ciśnienie okresowo może zwiększyć się powyżej 6 bar należy zainstalować reduktor ciśnienia na zasilaniu.

此80升和100升的Celectic储水罐带有一个安装架, 而150升的储水罐则有两个安装架

关键是安装储水罐的位置处应能承受牢固并 确保安装架安装牢固, 特别应注意储水罐的净重(见第13页)和当充满水时储水罐的重量

水路连接

重点 : 在最后一与储水罐连接之前应确保所有管路清洁无杂质(如焊渣等), 这些物质有可能损坏储水罐, 或者引起别的部件故障, 特别是安全阀。

与储水罐一起提供的安全阀必须安装在冷水的入口处, 其组成为:

- 带有止回阀的节门
- 压力放散阀(出厂设定压力为7bar)
- 便于放水

如果主进水管道内的压力超过6bar, 应在进水管路上安装减压阀。

如Celectic储水罐安装在那些水质较硬的区域(大于25法国硬度), 建议在供水处装一个软水装置。

Fig. C Abb.C		FITTING PODŁĄCZENIE 接口	ANSCHUßHÜLSE PODŁĄCZENIE 连接		ROHR RURA 管道
1	Abgang Sanitärwarmwasser Wylot ciepłej wody 卫生热水出水口	M ¾" G	18 x 20		-
2	Abgang zum Kessel Wylot z zasobnika 储水罐至锅炉的出水口	M ¾" G	18 x 20		16 X 18 mini
3	Rückfluß zum Boiler Powrót do zasobnika 锅炉至储水罐的回水口	M ¾" G	18 x 20		16 X 18 mini
4	Kaltwasserzufuhr Wlot zimnej wody 冷水入水口	M ¾" G	-		-
	Leer Gewicht Masa		80 L 33	100 L 38	150 L 54

I**Caso di un montaggio con raccordi verso il basso**

- 1 - Smontare totalmente il tubo **X**.
- 2 - Svitare completamente i dadi ottone **A** e **B**
- 3 - Capovolgere l'insieme pompa tubo piastra.
- 4 - Rimontare il tubo **Y** (fornito in accessorio) al posto del tubo **X**.
- 5 - Ristringere i dadi **A** e **B**.
- 6 - Accertarsi Che tutti i giunti siano ben sistemati.

SP**Caso de instalacion con conexiones hacia abajo**

- 1 - Desmontar totalmente el tubo **X**.
- 2 - Destornillar completamente las tuercas de latón **A** y **B**
- 3 - Dar vuelta al conjunto bomba, tubo, platina.
- 4 - Volver a montar el tubo **Y** (incluido como accesorio) en el lugar del tubo **X**.
- 5 - Apretar las tuercas **A** y **B**.
- 6 - Asegurarse de que todas las juntas estén en su sitio

D**Montage mit anschluss nach unten**

- 1 - Das Rohr **X** vollständig ausbauen.
- 2 - Die Messingmuttern **A** und **B** vollkommen aufschrauben
- 3 - Umdrehen der Einheit Pumpe Rohr Platte.
- 4 - Einbau des Rohres **Y** (wird als Zubehör geliefert) an Stelle des Rohres **X**.
- 5 - Festziehen der Muttern **A** und **B**.
- 6 - Überprüfen, ob alle Dichtungen einwandfrei eingebaut sind.

F**Cas de montage raccordement vers le bas**

- 1 - Démontez complètement le tube **X**.
- 2 - Dévissez complètement les écrous laiton **A** et **B**.
- 3 - Retourner l'ensemble pompe – tube platine.
- 4 - Remonter le tube **Y** (fourni en accessoire) à la place du tube **X**.
- 5 - Resserrer les écrous **A** et **B**.
- 6 - S'assurer que tous les joints sont bien en place.

P**Caso de instalação com ligações para a parte inferior**

- 1 - Desmontar completamente o tubo **X**.
- 2 - Desaparafusar completamente as porcas em latão **A** e **B**
- 3 - Voltar o conjunto Bomba tubo-platina.
- 4 - Voltar a montar o tubo **Y** (fornecido como acessório) no lugar do tubo **X**.
- 5 - Reapertar as porcas **A** e **B**.
- 6 - Assegurar-se que todas as juntas estão no seu lugar.

PL**Montaż zasobnika wyjściami w dół**

- 1 - Wymontować całkowicie przewód **X**.
- 2 - Wykręcić całkowicie mosiężne nakrętki **A** i **B**
- 3 - Obrócić zespół pompy i przewodu.
- 4 - Zamontować ponownie przewód **Y** (dostarczony wraz z akcesoriami) w miejsce przewodu **X**.
- 5 - Dokręcić nakrętki **A** i **B**.
- 6 - Sprawdzić prawidłowe nałożenie uszczelki.

GB**Installing the Celectic with bottom connections**

Whilst the Celectic is designed for vertical fixing only, it is quite straightforward to convert from top outlet connections, supplied as standard, to bottom outlet connections by carrying out the following modifications.

- 1 - Completely remove tube **X**
- 2 - Completely unscrew the brass nuts **A** and **B**
- 3 - Turn over the pump-tube-plate unit.
- 4 - Refit tube **Y** (supplied as an accessory) in place of tube **X**.
- 5 - Screw nuts **A** and **B** back on.
- 6 - Check that all the seals are properly in place.

NB : Ensure that all washers are in place correctly and that all joints are tight. Check for leaks.

NL**Opstelling aansluitingen naar beneden**

- 1 - De buis **X** volledig demonteren .
- 2 - De moeren **A** en **B** van messing volledig losdraaien
- 3 - Het samenstel pomp buis plaat omdraaien
- 4 - De buis **Y** (als accessoire geleverd) in de plaats van buis **X** monteren.
- 5 - De moeren **A** en **B** weer aandraaien.
- 6 - De goede plaatsing van alle pakkingen controleren.

CN**底部连接时的储水罐安装**

- 1 - 卸下**X**管
- 2 - 拧开铜螺母**A**和**B**
- 3 - 翻转水泵-管-固定板总成
- 4 - 用**Y**管替换**X**管（作为附件提供）
- 5 - 重新拧紧螺母**A**和**B**

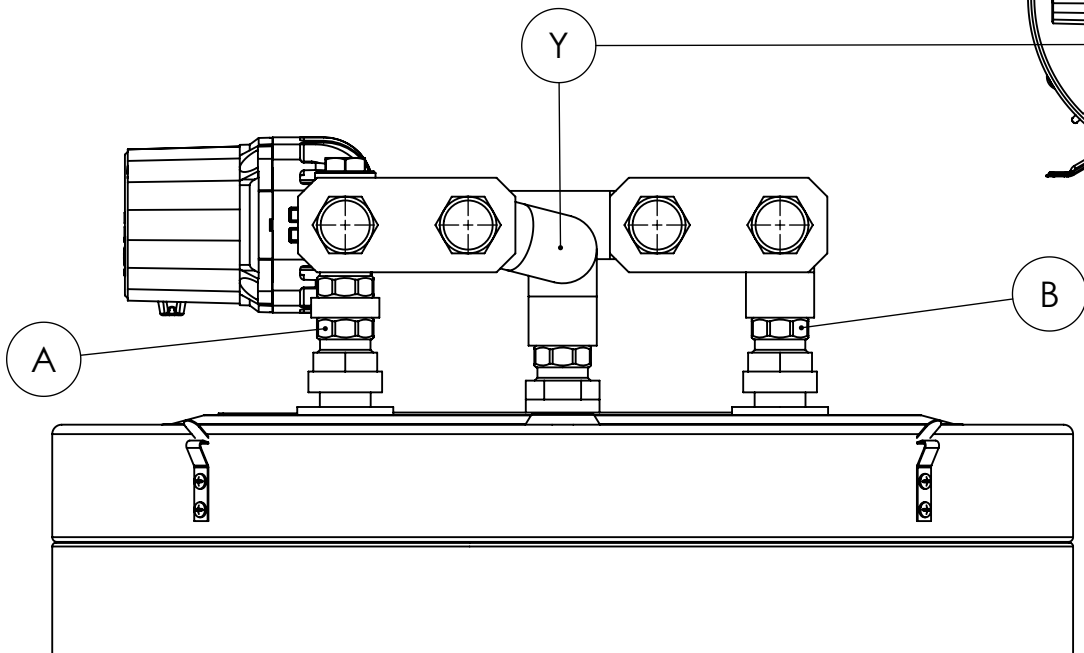
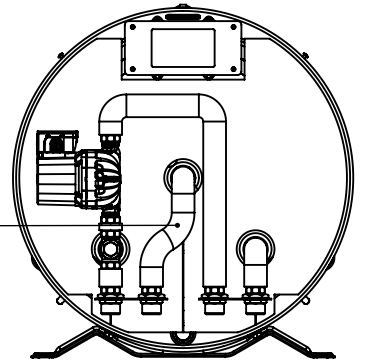
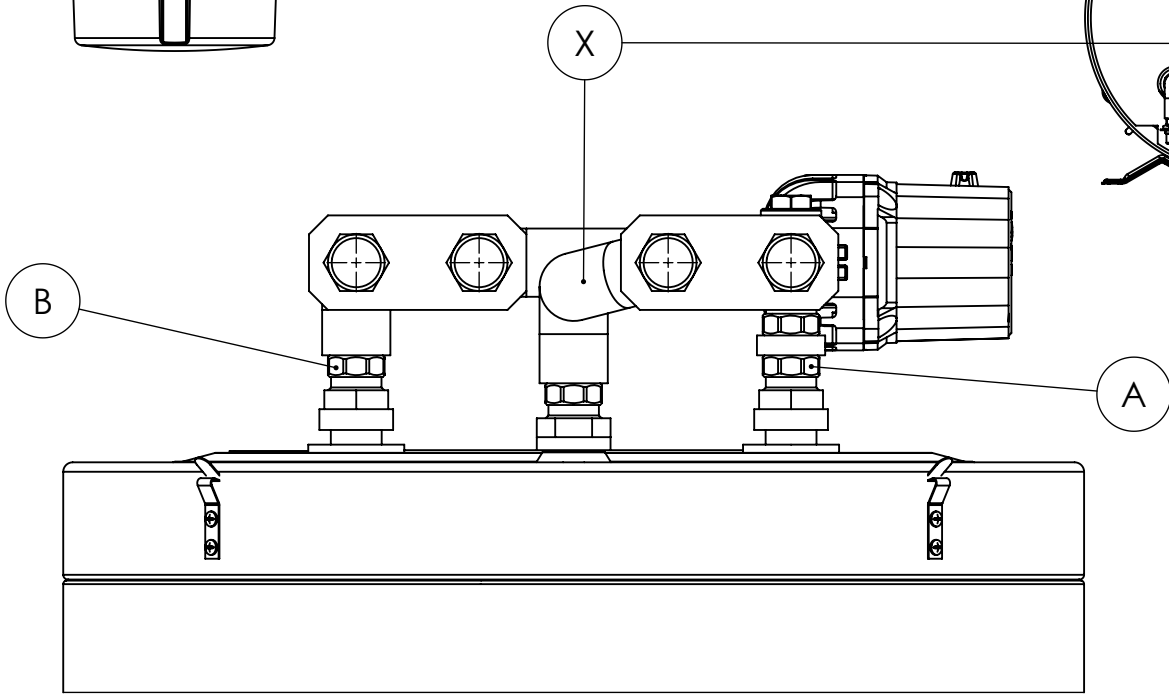
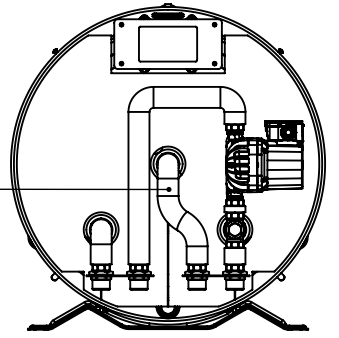
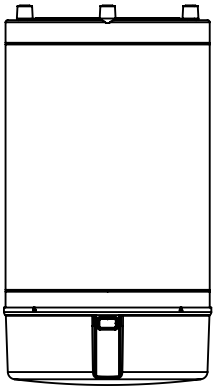

I MESSA IN FUNZIONE

1 – Posizionare l'interruttore della caldaia in posizione "arresto" al fine di evitare l'avviamento in fase di riempimento e di spurgo.

2 – Riempire lo scaldabagno.

Aprire il rubinetto dell'acqua fredda della caldaia.

Aprire un rubinetto d'acqua calda dell'impianto per spurgare l'aria e mettere il gruppo in posizione.

« Alimentazione » .

Per accelerare il riempimento é possibile aprire il by-pass (fig. B, rif. 11) a mezzo del bottone fresato (Per l'apertura svitare. Per la chiusura : avvitare).

3 – Sciacquare il serbatoio

Questa operazione permette di assicurare la pulizia dell'apparecchio. Per fare ciò, lasciar scorrere l'acqua, dopo il riempimento, per qualche minuto. Ciò ha il vantaggio di spurgare il circuito.

4 – Spurgare la pompa allentando il tappo del propulsore di quest'ultima.

F MISE EN SERVICE

1 – Placer l'interrupteur de la chaudière en position « arrêt » afin d'éviter le démarrage de celle-ci en phase de remplissage et de purge.

2 – Remplir le ballon

Ouvrir le robinet eau froide de la chaudière.

Ouvrir un robinet d'eau chaude de l'installation pour purger l'air et placer le groupe dans la position « Alimentation » .

Afin d'accélérer le remplissage, vous pouvez ouvrir le by-pass (fig. B, rep. 11), à l'aide du bouton moleté (ouverture en dévissant, fermeture en vissant).

Vérifier que la bride et tous les joints des canalisations sont bien étanches.

3 – Rincer le ballon

Cette opération permet d'assurer le nettoyage de l'appareil. Pour ce faire, laisser s'écouler l'eau, après remplissage, pendant quelques minutes. Ceci a l'avantage de purger le circuit.

4 – Purger la pompe en desserrant le bouchon du lanceur de celle-ci.

GB COMMISIONING

1 – Turn the summer and winter switch to the midway off position on the boiler, to ensure that the appliance does not come into operation during the filling period.

2 – To fill the system, open the cold water inlet valve on the boiler. Open one of the hot water outlets on the installation preferably the furthest from the cylinder. Check for any leaks and re-make and tighten connections as necessary.

3 – It is essential that the cylinder and pipework are flushed to ensure safe and correct operation. Open the remaining hot water outlets and allow the water to flow for approximately two minutes. This will ensure that all the air is purged from the circuits and any remaining debris is removed.

4 – Purge the pump.

An isolating switch is incorporated within the electrical control box to allow the Celecitic to be turned off whilst leaving the boiler fully operational.

Collegamento elettrico

Il collegamento elettrico del serbatoio si effettua tramite un cavo a 3 conduttori (fase, neutro e terra) non fornito.

Questo deve essere collegato sulla morsettiere come indicato in figura.

L'interruttore dello scaldabagno serve solamente a togliere la funzione acqua calda sanitaria ma non arresta la funzione acqua calda sanitaria ma non arresta la funzione riscaldamento.

NOTA: Non c'è nessun collegamento elettrico tra la caldaia e il serbatoio.

Raccordement électrique

Le raccordement électrique du ballon s'effectue par l'intermédiaire d'un câble 3 conducteurs (phase, neutre et terre) non fourni.

Celui-ci est raccordé sur le bornier selon figure.

L'interrupteur du ballon sert uniquement à supprimer la fonction eau chaude sanitaire sans arrêter la fonction chauffage.

NOTA: Il n'y a aucun raccordement électrique entre la chaudière et le ballon.

Electrical connections

The Celecitic requires a 240 volt 50 Hz single phase supply and must be connected as shown in the diagram on page 10 (flexible cable not supplied).

Both the Celecitic and the combination boiler must be earthed.

An isolating switch is incorporated within the electrical control box to allow the Celecitic to be turned off whilst leaving the boiler fully operational.

NOTA: There are no electrical connections between the boiler and the cylinder.

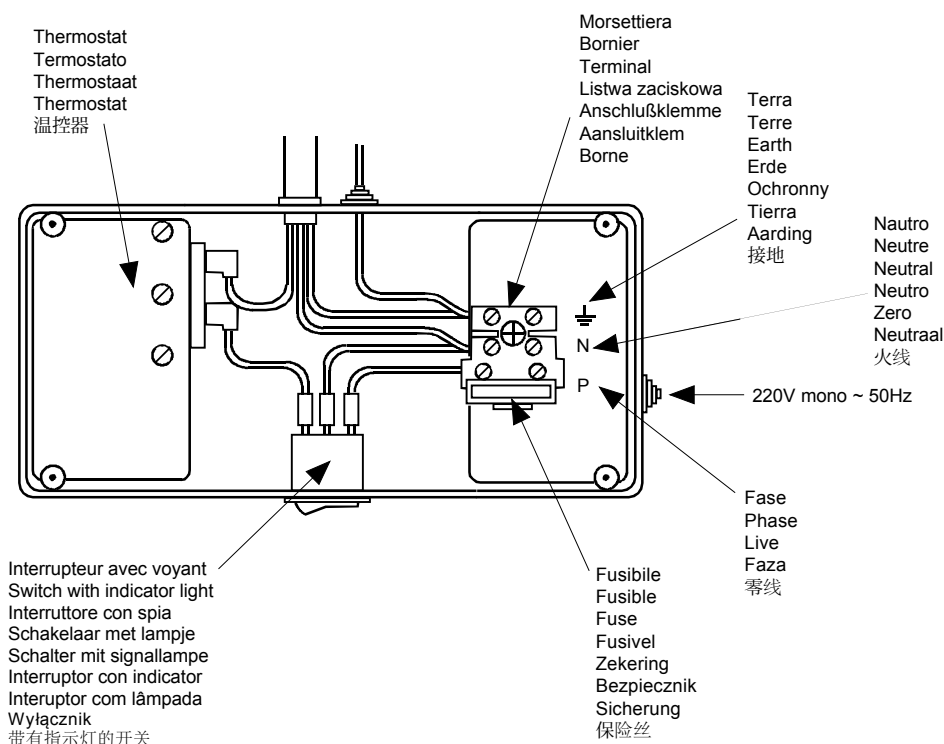

I

Regolazione

Il termostato del serbatoio è regolato in modo da ottenere dell'acqua calda sanitaria a circa 65° C.

Così, conformemente all'istruzione ECS (acqua calda sanitaria) di 60° C, portata su alcune caldaie, è necessario regolare la temperatura dell'acqua calda sanitaria al massimo in tal modo che essa sia superiore al punto di consegna del termostato dello scaldabagno.

Montaggio della cuffia di protezione

Una volta montato l'assieme, piazzare la cuffia di protezione facendolo scivolare sotto le due staffe dietro il serbatoio e fissarla con le due viti sulla ghiera del serbatoio.

Manutenzione – utilizzazione

Gruppo di sicurezza

Al fine di assicurare il buon funzionamento del gruppo di sicurezza è necessario farlo funzionare almeno una volta al mese azionando la leva e verificando che l'acqua scorra normalmente.

Se l'acqua non scorre, è il caso di far intervenire urgentemente uno specialista, dopo aver spento l'apparecchio.

Anodo

È obbligatorio il cambiamento di anodo tutti i due anni.

Arresto dell'impianto

IMPORTANT: In caso di arresto della caldaia, è necessario interrompere l'alimentazione elettrica del serbatoio. In caso contrario, la pompa farà inutilmente circolare l'acqua fredda nella caldaia in modo permanente.

Riscaldamento senza acqua calda sanitaria

Se si desidera avere il riscaldamento dell'impianto senza riscaldare il serbatoio, basta accendere la caldaia lasciando l'interruttore del serbatoio in posizione spenta.

Riscaldamento ed acqua calda sanitaria

Al fine di ottenere l'acqua calda sanitaria, una volta messa in funzione la caldaia, basta manovrare l'interruttore del serbatoio, il che provoca il riscaldamento dell'acqua in esso contenuta.

NOTA: Data la priorità all'impianto sanitario della caldaia, essa non produrrà il riscaldamento dell'impianto fino a quando l'acqua contenuta nel serbatoio non ha raggiunto la temperatura fissata con il termostato. In caso di non utilizzazione dell'impianto in periodo freddo, è necessario svuotare il serbatoio per prevenire il gelo. Chiudere l'arrivo d'acqua del gruppo di sicurezza. Aprire un rubinetto d'acqua calda. Smontare il collegamento (Rep. B) al serbatoio. Piazzare un raccordo del tipo tubo d'innaffiamento con un tubo di gomma. Svuotare il serbatoio mediante travasamento. Rimontare il collegamento.

F

Réglages

L'aquastat du ballon est réglé de façon à obtenir de l'eau chaude sanitaire à 65° C environ.

Ainsi, sur les chaudières équipées d'une consigne ECS de 60° C, il est nécessaire de régler la température de l'eau chaude sanitaire au maximum, de façon à ce qu'elle soit supérieure au point de consigne du thermostat du ballon.

Montage du capot

Une fois l'ensemble monté, placer le capot de protection en le glissant sous les deux pattes à l'arrière du ballon et le fixer par les deux vis sur la virole du ballon.

Entretien – utilisation

Groupe de sécurité

Afin de s'assurer du bon fonctionnement du groupe de sécurité, il est nécessaire de faire fonctionner celui-ci au minimum une fois par mois en actionnant le levier et en vérifiant que l'eau s'écoule normalement.

Si l'eau ne s'écoule pas, il y a lieu de faire venir d'urgence un professionnel, après avoir arrêté l'appareil.

Anode

Il est obligatoire de changer l'anode tous les deux ans.

Arrêt de l'installation

IMPORTANT: En cas d'arrêt de la chaudière il est nécessaire de couper l'alimentation électrique du ballon. Dans le cas contraire, la pompe ferait inutilement circuler de l'eau froide dans la chaudière de façon permanente.

Chauffage sans eau chaude sanitaire

Si on désire avoir du chauffage sans provoquer le réchauffage du ballon, il suffit de mettre en route la chaudière en laissant l'interrupteur du ballon en position arrêt.

Chauffage et/ou eau chaude sanitaire

Afin d'obtenir de l'eau chaude sanitaire, une fois la chaudière en fonctionnement, il suffit de manœuvrer l'interrupteur du ballon ce qui provoque le réchauffement de l'eau contenue dans celui-ci.

NOTA: Etant donné la priorité au sanitaire de la chaudière celle-ci ne produira du chauffage que lorsque le ballon aura été réchauffé.

En cas de non utilisation de l'installation en période froide, il est nécessaire de vidanger le ballon pour prévenir le gel.

Fermer l'arrivée d'eau du groupe de sécurité.

Ouvrir le robinet d'eau chaude.

Démonter le raccordement (rep. B) au ballon.

Placer un raccord type raccord de tuyau d'arrosage avec un tube caoutchouc.

Vidanger le ballon par siphonnage.

Remonter le raccordement (Rep. B).

GB

Adjustments

The cylinder thermostat is set to obtain a nominal domestic hot water temperature of 65° C.

It is therefore important that the temperature control for the domestic hot water, on the boiler, is set to maximum to ensure that the delivery of hot water exceeds the mean temperature of the cylinder.

Installing the cover

Once the installation has been completed and tested, the protective cover can now be fitted. This is done by placing it under the bracket (or brackets in the case of the 150 ltrs) at the rear of the cylinder and sliding it into position. Secure by tightening the two fixing screws onto the cylinder.

Maintenance schedule

To maintain the correct and safe operation of the Celectic unit, it is essential that the safety valve assembly is operated manually at least once a month, by depressing the lever and checking that water discharges from the valve.

If the valve fails to discharge water, then the Celectic unit must be turned off by isolating both the electrical and water supplies.

Contact your service company or agent.

Anode

It is necessary to change the anode every two years.

To turn off the Celectic system

IMPORTANT: If the unlikely event of the boiler failing, the Celectic should be turned off by isolating the electrical supply via the on/off switch.

If this is not implemented the integral pump will continue to function and circulate the stored water through the secondary heat exchanger in the boiler, thus resulting in stand-by losses.

Heating only

This can be achieved by simply setting the summer and winter switch on the boiler to the winter position (hot water and heating) and the Celectic switch to the stop position.

Heating and hot water

As heating only, except turn the Celectic isolating switch to the on position.

NOTA: Priority will always be given to the heating the domestic hot water cylinder. Central heating will only operate once the cylinder temperature has reached its set level.

1 – Colocar el interruptor de la caldera en posición “paro”, a fin de evitar que la misma se ponga en marcha cuando esté en fase de llenado o de purga.

2 – Llenar el acumulador.

Abrir la llave de entrada del agua fría a la caldera.

Abrir un grifo de agua caliente de la instalación para purgar el aire y colocar el grupo en posición « Alimentación ».

Con el fin de acelerar el llenado, se puede abrir el by-pass (figura B – indicación 11), con el botón moleteado (destornillar para abrir, atornillar para cerrar).

Sacar la cubierta protectora y verificar la estanqueidad de la brida y de todas las juntas de las conducciones.

3 – Limpiar el acumulador.

Esta operación permite asegurar la limpieza del aparato. Para efectuarlo, dejar vaciar el agua y después rellenarlo, durante algunos minutos. Esto tiene como ventaja el purgar el circuito.

4 – Aflojar el tapón de arranque de la bomba para purgala.

1 – Posicionar o interruptor da caldeira na posição “fechado” para evitar o funcionamento desta na fase de enchimento e de purga.

2 – Encher o depósito

Abrir a torneira de água fria da caldeira. Abrir uma torneira de água quente da instalação para purgar o ar e posicionar o grupo na posição “alimentação”.

Verificar qua a flange e todas as juntas das canalizações estão bem estanques.

3 – lavar o depósito

Esta manobra permite a limpeza do aparelho. Deixar a água aberta após o enchimento, durante alguns minutos, permitindo assim a purgar do circuito.

4 – Desaparafusar o purgador na tampa da bomba.

5 – Se necessário, regular o by-pass com a finalidade de obter a pressão desejada no ponto de extração. O by-pass está regulado de fábrica na posição média.

1 – De schakelaar van de ketel op stand “Stop” zetten teneinde deze te beletten te starten tijdens de vulling en ontluchting.

2 – De boiler vullen

Open de koudwaterkraan van de wandketel.

Open een warmwaterkraan van de installatie om te ontluften en plaats de groep op de stand “voeding”. Teneinde de vulling te versnellen, kunt U de by pass openen (fig. B rep 11), met behulp van een gekartelde knop (opening door los te vijzen, sluiting door vast te vijzen).

3 – De boiler spoelen

Dit laat toe het toestel te reinigen. Het water laten weglopen gedurende enkele minuten na de vulling. Dit heeft het voordeel het circuit te ontluften.

4 – De pomp ontluften door de stop van de pompstarter los te vijzen.

Conexión eléctrica

El interruptor del acumulador sólo sirve para suprimir la función agua caliente sanitaria sin detener la función calefacción.

NOTA: No hay ninguna conexión eléctrica entre la caldera y el acumulador.

Ligação eléctrica

A ligação eléctrica do depósito, é efectuada por intermédio de um cabo de três condutores (fase, neutro e terra) não fomecido.

O interruptor do depósito, serve unicamente para suspender a função água quente sanitária sem interferir na função de aquecimento.

NOTA : não existe nenhuma ligação eléctrica entre a caldeira e o depósito.

Elektrische aansluitingen

De elektrische aansluiting van de boiler uitvoeren door middel van een kabel met 3 geleiders (F, N aarding) niet meegeleverd. Deze wordt aangesloten op de aansluitklemmen volgens schema.

De schakelaar van de boiler dient alleen om de productie van sanitair warm water te stoppen zonder de verwarmingsfunctie te stoppen.

NOTA : Er is geen enkele elektrische aansluiting tussen de ketel en de boiler.

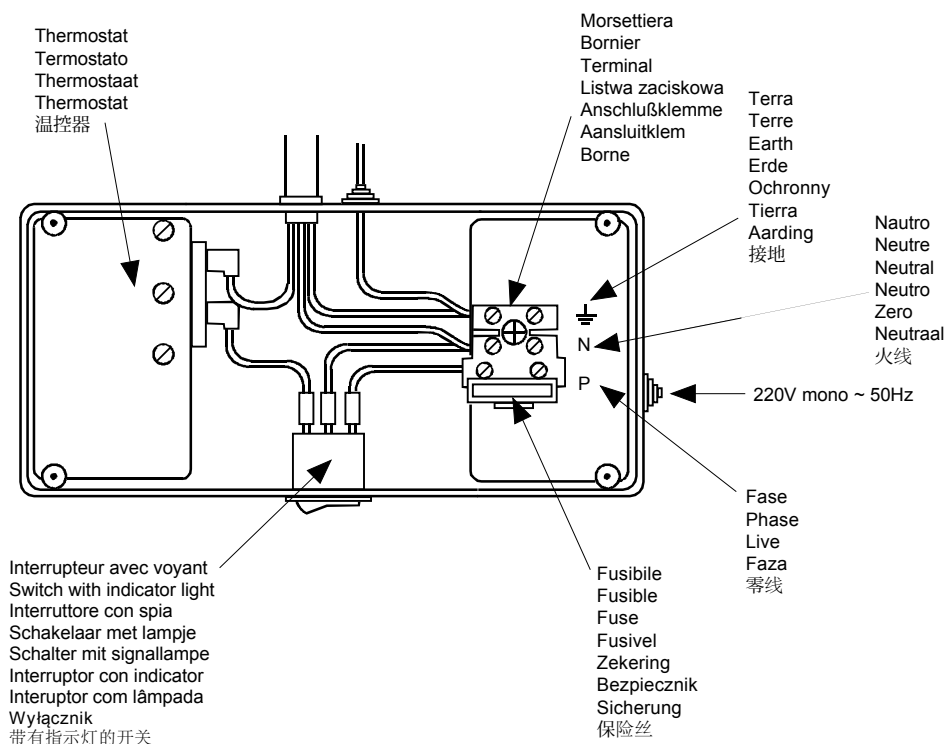

Reglajes

El acuatado del acumulador esta regulado de forma que se pueda obtener agua caliente sanitaria a 65° C aproximadamente.

En las calderas equipadas con una temperatura del agua caliente sanitaria a 60°C, es necesario ajustar la temperatura del agua caliente sanitaria al máximo, para que sea superior al punto de consigna del termostato del acumulador.

Montaje de la tapa

Una vez montado el conjunto, colocar la tapa de protección deslizándola desde las dos patas situadas detrás del acumulador y fijarlo mediante los dos tornillos sobre la carcasa del acumulador.

Mantenimiento – uso**Grupo de seguridad**

Con el fin de asegurar un buen funcionamiento del grupo de seguridad, es necesario hacerlo funcionar como mínimo una vez al mes, accionando la palanca y verificando que el agua corre normalmente. Si el agua no circula, avisar urgentemente al S.A.T., una vez parado el aparato.

Anodo

Es obligatorio cambiar el ánodo cada dos años.

Paro de la instalación

IMPORTANTE : En caso de paro de la caldera, es necesario cortar la alimentación eléctrica del acumulador. En caso contrario, la bomba haría circular inutilmente el agua fría por la caldera permanentemente.

Calefacción sin agua caliente sanitaria.

Si deseamos tener calefacción sin provocar el recalentamiento del acumulador, basta con poner en marcha la caldera dejando el interruptor del acumulador en posición paro.

Calefacción Y/O agua caliente sanitaria

Con el fin de obtener agua caliente sanitaria, con la caldera funcionando en calefacción, basta con maniobrar el interruptor del acumulador, lo cual provoca el recalentamiento del agua que éste contiene.

NOTA : Dada la prioridad del agua caliente sanitaria de la caldera, ésta no proporcionará calefacción hasta que el acumulador no esté recalentado.

En caso de no utilizar la instalación en temporada de frío, es necesario vaciar el acumulador para prevenir las heladas.

Cerrar la llegada de agua del grupo de seguridad.

Abrir un grifo de agua caliente

Desmontar el empalme (loc. B) del acumulador.

Colocar un racor tipo racor de tubo de grifo de riego con un tubo de caucho.

Regulação

O aquastato do depósito está regulado para obter água quente sanitária a 65°C aproximadamente.

Sobre as caldeiras equipadas de um sinal (AQS) de 60°C, é necessário regular a temperatura da água quente sanitária no máximo, de maneira que ela seja superior ao ponto sinalizado do termostato do depósito.

Montagem do capot

Uma vez o conjunto montado, posicionar o capot de proteção deslizando-o por baixo do suporte por traz do depósito e fixar com os dois parafusos sobre a virola do depósito.

Manutenção - utilização**Grupo de segurança**

Afim de verificar o bom funcionamento do grupo de segurança, é necessário manobrar a alavanca e verificar que a água corre normalmente, a efectuar no mínimo uma vez por mês. Se a água não corre, chamar com urgência im instalador profissional, após ter desligado o aparelho.

Anodo

É obrigatório substituir o ânodo todos os dois anos.

Suspensão da instalação

IMPORTANTE : No caso de a caldeira parar, é necessário desligar a alimentação eléctrica do depósito.

Caso contrário, a bomba faria inutilmente circular a água fria para a caldeira de maneira permanente.

Aquecimento sem água quente sanitária.

Se desejamos obter aquecimento sem provocar o reaquecimento do balão, basta pôr a trabalhar a caldeira deixando o interruptor do balão na posição paragem.

Aquecimento e/ou água sanitária

Para obter água quente sanitária quando a caldeira está a funcionar, basta manipular o interruptor do balão, provocando assim o reaquecimento da água contida nesta.

NOTA : devido à prioridade da água quente sanitária da caldeira, esta não produzirá aquecimento enquanto a água do depósito não for aquecida.

No caso da não utilização do aparelho no inverno, é necessário esvaziar o depósito para antecipar o eventual risco de gelo. Fechar a chagada da água do grupo de segurança.

Abriu uma tomeira de água quente. Desmontar a ligação (ind B) do depósito. Colocar uma junta tipo junta de tubo de rega com um tubo de borracha.

Esvaziar o depósito utilizando o sifão.

Tomar a montar a junta (ind B).

Regelingen

De aquastaat van de boiler is ingesteld om sanitair warm water te bekomen van ongeveer 65°C.

Op de wandketels, uitgerust met een regeling van de temperatuur van het SWW op 60°C, is het noodzakelijk om de temperatuur van het sanitair warm water te regelen op het maximum, zodat deze hoger is dan het consigne-punt van de thermostaat van de boiler.

Plaatsing van de beschermkap

Eens het geheel gemonteerd, de beschermkap plaatsen door deze onder de 2 haken aan de achterkant van de boiler te schuiven en deze vast te maken door de 2 vijzen op de flens van de boiler.

Onderhoud – gebruik**Veiligheidsgroep**

Teneinde een goede werking van de veiligheidsgroep te verzekeren, is het noodzakelijk om deze minimum 1 maal per maand te spuien door de handel te bewegen en na te kijken of het water normaal wegloopt.

Indien het water niet afloopt, is het noodzakelijk om dringend een vakman te laten komen, na het toestel afgesloten te hebben.

Anode

Het is verplicht de anode om de twee jaar te vervangen.

Stilstand van de installatie

BELANGRIJK : in geval van stilstand van de ketel, is het noodzakelijk op de elektrische voeding van de boiler te verbreken. Indien dit niet gebeurt, zal de pomp het koud water in de boiler onnodig doen cirkuleren.

Verwarming zonder sanitair warm water

Indien men verwarming wenst zonder opwarming van de boiler, volstaat het de ketel in werking te stellen en de schakelaar van de boiler op stand "stop" te laten.

Verwarming met/of sanitair warm water

Teneinde sanitair warm water te bekomen, eens de ketel in werking, volstaat het om de schakelaar in te stellen om de inhoud van de boiler op te warmen.

NOTA : Gezien de voorrang van het sanitair van de ketel, zal deze de verwarming stoppen tot het water in de boiler opgewarmd is.

Indien de installatie niet wordt gebruikt gedurende een gerude de winterperiode, is het noodzakelijk de waterverwarmer te ledigen om bevriezing te voorkomen aankomst water aan de veiligheidsgroep sluiten.

Een warmwaterkraan openen. De aansluiting aan de boiler demonteren (rep B). Een aansluitstuk plaatsen van het type sproeislang met een buis incaoutchoucc.

1 – Den Kesselschalter auf « stop » stellen um ein Funktionieren des Kessels während der Füllphase oder des Ablassens zu verhindern.

2 – Boiler füllen
Kaltwasserhahn des Heizkessels öffnen.

Einen Warmwasserhahn der Anlage zur Entlüftung öffnen und den Satz auf "Alimentation" (Einlauf) stellen. Um das Füllen zu beschleunigen, kann der Bypass (Abb. B, Ref. 11) anhand des Rändelknopfes geöffnet werden (beim Öffnen auf-, beim Schliessen zuschrauben).

Darauf achten, daß der Flansch und alle Leitungsdichtungen wasserdicht sind.

3 – Den Boiler spülen.
Den Apparat wie folgt reinigen : das Wasser einige minuten nach dem Füllen überlaufen lassen. So werden zugleich die Leitungen gereinigt.

4 – Zum Entlüften der Pumpe den Deckel der Ansaugvorrichtung lösen.

Elektrischer Anschluß

Der Schalter des Boilers dient lediglich zum Abschalten der Funktion warmes Leitungswasser ; die Heizung wird nicht ausgeschaltet.

Podłączenie elektryczne podgrzewacza do sieci zasilającej wykonujemy przewodem trójżyłowym (faza, neutralny, ochronny) zgodnie z oznaczeniami pokazanymi na rysunku poniżej :
Wyłącznik pozwala na zatrzymanie procesu podgrzewania wody w wyniku czego w punktach poboru ciepłej wody otrzymamy wodę zimną.

Uwaga : Nie ma żadnego połączenia elektrycznego pomiędzy kotłem i podgrzewaczem.

1 – 将锅炉的冬/夏开关旋至中间位置，确保在注水过程中设备不工作。

2 – 为给系统注水，打开锅炉冷水进水阀，并打开一个最远离储水罐的卫生热水龙头，检查漏水情况，如必要时各拧紧接口。

3 – 关键是储水罐和管道应进行冲洗以确保其安全正常运行。打开热水龙头并让其流水约两分钟左右以确保系统内的空气和杂质排出。

4 – 给水泵排气

电路连接

Celectic储水罐要求接上230V/50Hz单相电源并必须如第10页图中所示那样连接（电源线不提供）。

储水罐和锅炉必须接地。
电路盒内有一通断开关可以关闭储水罐，同时让锅炉满功率运行。

注意：在储水罐与锅炉之间没有电路连接

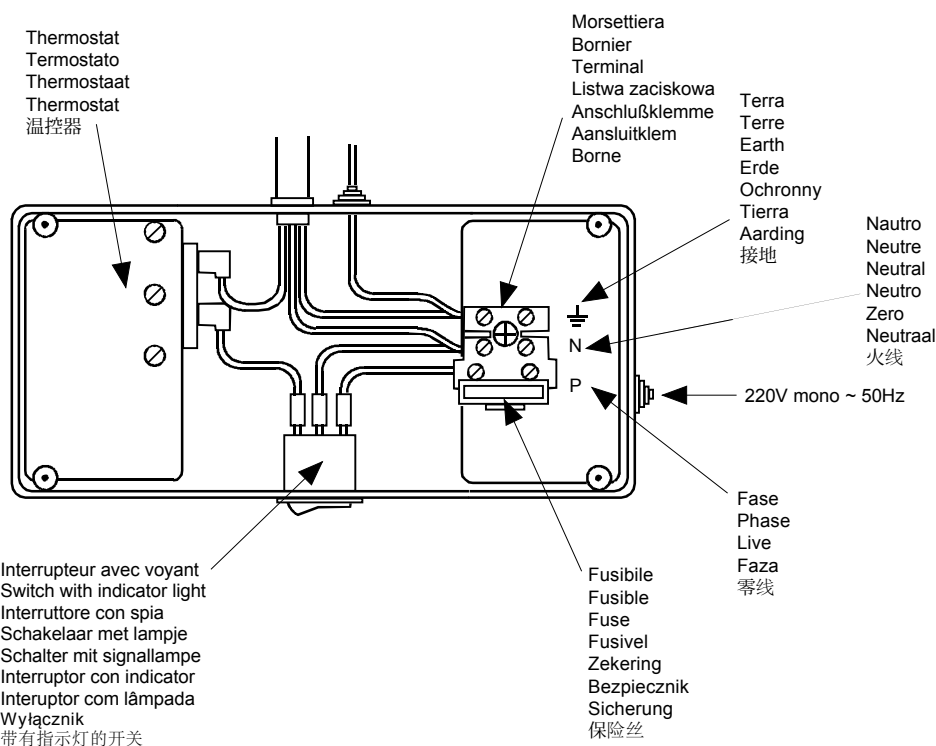

Einstellen

Der Boileraquastat ist für Warmwasser bei 65° geregelt.

So ist es bei Heizkessein mit einer Einstelltemperatur von 60°C Warmwasser notwendig, die Temperatur des warmen Leitungswassers auf die maximale Leistung einzustellen, damit sie höher als die Einstelltemperatur des Boilerthermostates ist.

Montage des Gehäuses

Nach der Gesamtmontage das Schutzgehäuse unter die beiden Hinterhalterungen schieben und mit zwei Schrauben auf dem Kesselring festschrauben

Wartung – Benutzung**Sicherheitsanlage**

Um das perfekte Funktionieren der Sicherheitsanlage zu prüfen, diese mindestens ein mal im Monat kontrollieren ; den Hebel in Gang setzen und prüfen daß das Wasser normal abläuft.

Wenn das Wasser nicht ausfließt, den Apparat abstellen und sofort den Wartungsdienst rufen.

Anode

Die anode muß jedes Zweite Jahr gewechselt werden.

Heizen ohne warmwasserproduktion wames leitungswasser.

Will man die Heizung anstellen ohne den Boiler aufzuheizen, genügt es den Kessel einzustellen indem der boilerschalter auf "Stop" steht.

Heizung und/oder wames leitungswasser

Will man warmes Wasser haben während der Kessel funktioniert, genügt es den Boilerschalter einzustellen.

Bemerkung : Da die Priorität beim Sanitärwert des Kessels liegt, wird dieser erst heizen, wenn das Wasser im Boiler warm ist.

Wird die Anlage bei kalter Temperatur nicht gebraucht, muß der Boiler geleert werden, um ein einfrieren zu verhindern.

Die Wasserhahn aufdrehen.

Den fitting (Resp. B) zum boiler abmontieren.

Ein Verbindungsstück (z. B. gartenanschluß) mit Schlauch anbringen und den boiler damit leeren.

Den fitting (Resp. B) wieder aufmontieren.

Regulacja

Termostat podgrzewacza jest wyregulowany w taki sposób aby otrzymać wodę ciepłą użytkową o temperaturze ok.65.

Tak więc kocioł w trybie pracy w układzie ciepłej wody musi być ustawiony na temperaturę maksymalną.

Montaż osłony :

Po złożeniu całości, założyć pokrywę ochronną w dwa wpusty z tyłu podgrzewacza i przymocować za pomocą dwóch śrub na obudowie podgrzewacza.

Konserwacja**Użytkowanie**

- zawór bezpieczeństwa : aby zapewnić dobre działanie a jednocześnie bezpieczeństwo konieczne jest jego uruchomienie przynajmniej raz w miesiącu, naciskając na dźwignię i sprawdzając czy woda wypływa obfitym strumieniem. Jeżeli wypływ jest słaby, należy urządzenie wyłączyć z pracy i wezwać wyspecjalizowany serwis.

- anoda ochronna : wymiana jej musi nastąpić co 3 lata

Zatrzymanie urządzenia : (instalacji)

Ważne : w razie zatrzymania kotła konieczne trzeba wyłączyć podgrzewacz. W przeciwnym razie pompa będzie wymuszać przepływ wody przez wymiennik ciepła w kotle bez zapotrzebowania.

Ogrzewanie bez ciepłej wody

Chcąc uzyskać ogrzewanie bez konieczności jednoczesnego podgrzewania zbiornika wody, wystarczy włączyć kocioł pozostawiając przełącznik zbiornika w położeniu zamkniętym.

Ogrzewania oraz/lub ciepła woda

Chcąc uzyskać ogrzewanie po włączeniu kotła, wystarczy przestawić przełącznik zbiornika, co powoduje podgrzanie znajdującej się w nim wody.

调节

此Celectic储水罐的温控器可以设定卫生热水温度至65度

因此,重要的是在锅炉上卫生热水温度控制应设定至最大以确保送至储水罐的热水超过储水罐的温度。

安装盖板

一旦安装完毕并且测试无问题,应将保护盖板装上。用两个安装螺丝进行固定。

维护周期

为保证储水罐安全正常工作,安全阀装置必须最少一月一次人为地动作一次。按下控制杆并检查从阀中流出水的情况。如果不能从阀中流出水来,必须关闭储水罐的电路和水路,并与你的经销商联系。

镁棒

必须每两年更换一次阳极镁棒。

关闭Celectic储水罐系统

重点: 万一锅炉不能正常工作,应关闭储水罐的电源。

如果不这样,储水罐的水泵将继续运行并且使储水罐中的水通过锅炉内的板式换热器继续循环,因此造成不必要的热量损失。

仅需采暖

此只需要简单地将锅炉的冬/夏旋钮旋至冬的位置(采暖和卫生热水)即可实现,并且Celectic储水罐开关关闭

采暖和卫生热水

与仅需采暖一样,但是将Celectic的电源开关拨至开的位置。

注意: 总优先加热储水罐内的卫生热水,只有储水罐的温度达到设定值才能实行采暖。

ZRS12/5-1 Ku

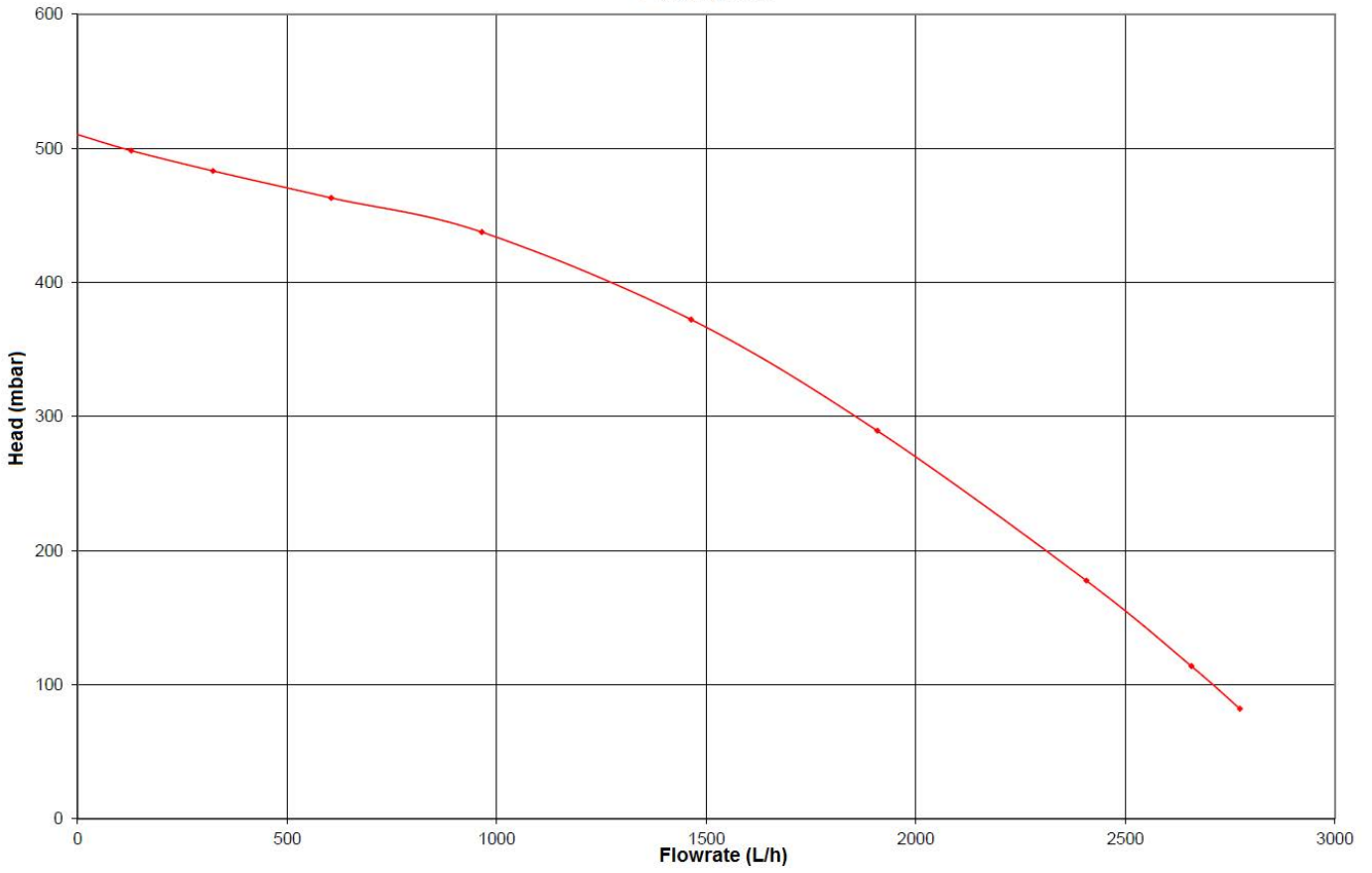

ZRS12/5-1 Ku

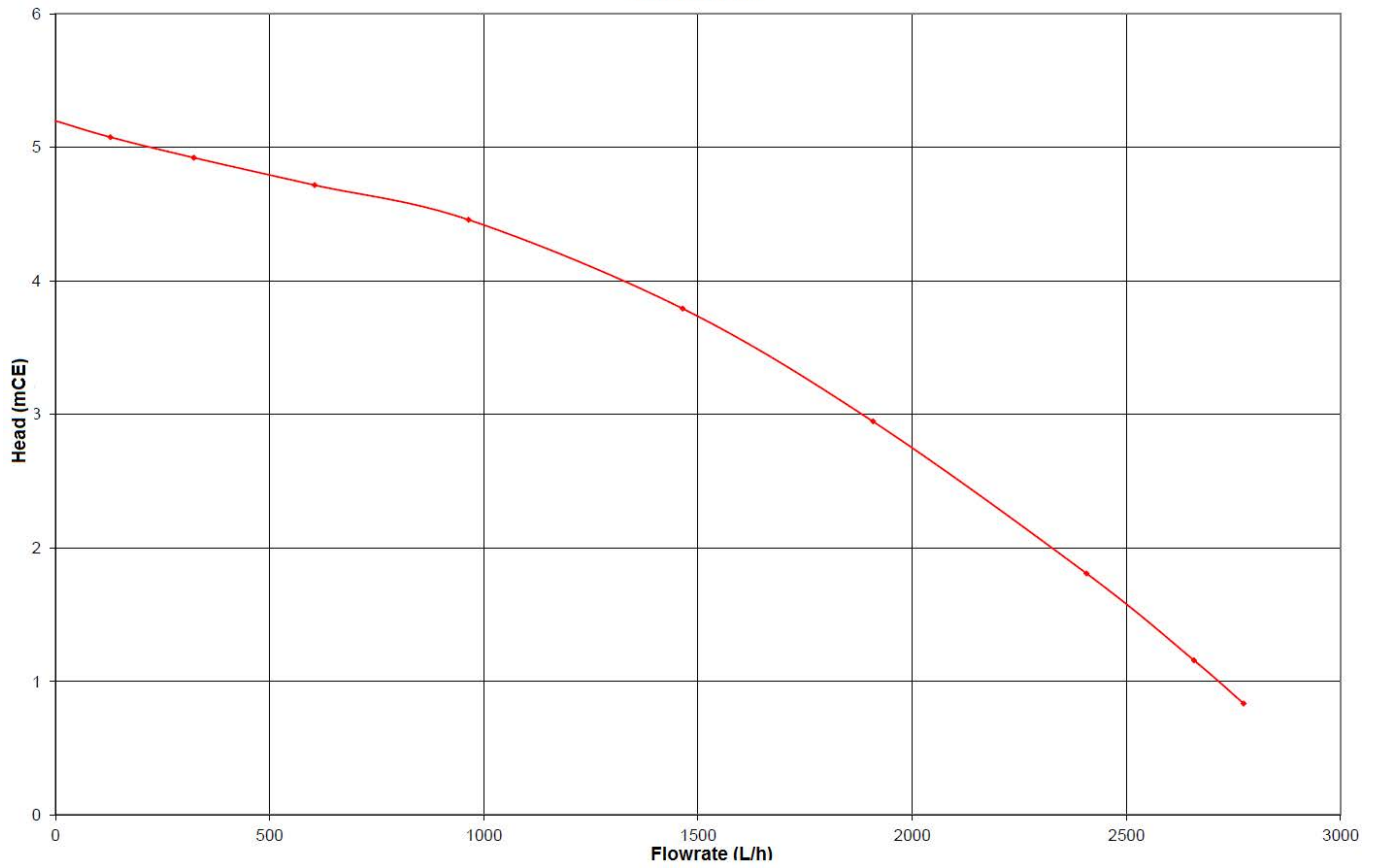

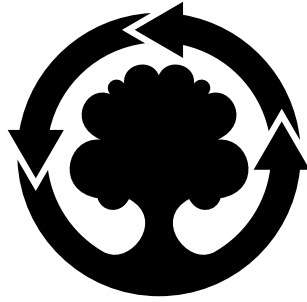

**WE MAKE USE OF
RECYCLED PAPER**